

Dell™ Photo All-In-One Printer 964

Omistajan opas

Tässä oppaassa esitellään

- Tarvikkeiden tilaaminen
- Tietoja tulostimesta
- Tulostimen käyttäminen
- Tulostinohjelmiston toiminta
- Huolto ja vianmääritys



Tarvikkeiden tilaaminen

Dell Photo AIO Printer 964 -tulostimessa on ohjelmisto, joka havaitsee tulostimen mustetasot. Tulostustyön aikana tietokoneen näyttöön tulee varoitus musteen vähäisyydestä. Voit tilata värikasetteja osoitteessa www.dell.com/supplies tai puhelimitse.

Alankomaat	020 - 674 4881	Luxemburg	02.713 1590
Australia	1300 303 290	Malesia	1800 88 0553
Belgia	02.713 1590	Meksiko	001 866 851 1754
Chile	1230-020-3947 800-202874	Norja	231622 64
Espanja	902120385	Portugali	21 4220710
Etelä-Afrikka	0860 102 591	Puerto Rico	866-851-1760
Irlanti	1850 707 407	Puola	022 579 59 65
Iso-Britannia	0870 907 4574	Ranska	825387247
Italia	800602705	Ruotsi	08 587 705 81
Itävalta	08 20 - 24 05 30 35	Saksa	0800 2873355
Japani	044-556-3551	Singapore	1800 394 7245
Kanada	877-501-4803	Suomi	09 2533 1411
Kiinan kansantasavalta	800-858-2425	Sveitsi	0848 335 599
Kolumbia	01800-9-155676	Tanska	3287 5215
Korea	080-999-0240	Tsekin tasavalta	+420 225 372 711
		Yhdysvallat	877-INK-2-YOU



HUOMAUTUS: Jos kotimaasi ei ollut luettelossa, tilaa tarvikkeita paikalliselta Dell-jälleenmyyjältä.

Tulostimessa käytetään seuraavia mustekasetteja.

Tarvike	Tuotenumero
Vakiokapasiteettinen musta värikasetti	J5566
Vakiokapasiteettinen monivärikasetti	J5567
Suurikapasiteettinen musta värikasetti	M4640
Suurikapasiteettinen monivärikasetti	M4646
Photo-värikasetti	J4844

Huomautukset, muistutukset ja varoitukset



HUOMAUTUS: HUOMAUTUS viittaa tärkeisiin tietoihin, jotka auttavat sinua hyödyntämään tulostintasi.



MUISTUTUS: MUISTUTUS viittaa joko laitteiston vahingoittumisen mahdollisuuteen tai tietojen menettämiseen ja antaa tietoja ongelman välttämisestä.



VAARA: VAROITUS viittaa mahdolliseen omaisuus- tai henkilövahinkoon tai kuolemanvaaraan.

Tämän oppaan tiedot voivat muuttua ilman ennakoilmoitusta.

© 2005 Dell Inc. Kaikki oikeudet pidätetään.

Kaikenlainen kopioiminen ilman Dell Inc.:n kirjallista lupaa on kielletty.

Tässä tekstissä käytetyt tavamerkit: *Dell*, *DELL*-logo, *Dell Picture Studio* ja *Dell Ink Management System* ovat Dell Inc.:n tavamerkkejä. *Microsoft* ja *Windows* ovat Microsoft Corporationin tavamerkkejä.

Muut tässä oppaassa mainitut tavamerkit ja tuotenimet viittaavat merkit tai nimet omistaviin yhteisöihin tai niiden tuotteisiin. Dell Inc. kieltää kaiken omistusosuuden muihin kuin omiin tavamerkkeihin ja tuotenimiin.

YHDYSVALTAIN VALTIONHALLINNON RAJOITETUT OIKEUDET

Tätä ohjelmistoa ja näitä ohjeita koskevat RAJOITETUT OIKEUDET. Käyttöä, kopiointia tai julkistamista valtionhallinnossa koskevat rajoitukset, jotka on säädetty DFARS 252.227-7013 -säädöksen teknisten tietojen ja tietokoneohjelmistojen oikeuksia koskevan lausekkeen alakohdassa (c)(1)(ii) sekä sovellettavissa FAR-säännöksissä. Dell Inc., One Dell Way, Round Rock, Texas, 78682, USA.

Sisällys

1 Tietoja tulostimesta

Tulostimen osien tehtävät	14
Tulostimen asentaminen	17
Alustavat asetukset -valikko	17
Käyttöpaneelin käyttäminen	18
Käyttöpaneelin käyttäminen	18
Käyttöpaneelin valikot	20
Automaattisen paperilajin tunnistimen toiminta	20
Paperin lisääminen	22
Tavallisen paperin lisääminen paperitukeen	22
Aseta alkuperäinen asiakirja automaattiseen asiakirjansyöttölaitteeseen	24
Alkuperäisen asiakirjan asettaminen skannaustasolle	25
Ohjeita erikoistulostusmateriaalien käsittelemiseen	26
Paperituen paperiohjeet	26
Asiakirjansyöttölaitteen paperiohjeet	28

2 Tulostaminen

Asiakirjan tulostaminen	31
Valokuvien tulostaminen	31
Reunuksettomien valokuvien tulostaminen	32
Valokuvien tulostaminen PictBridge-yhteensopivasta kamerasta	33

Valokuvien tulostaminen muistikortilta	34
Valokuvien tarkasteleminen tai tulostaminen	35
Valokuvien tallentaminen tietokoneeseen	35
Diaesityksen näyttäminen	36
Kaikkien valokuvien tulostaminen muistikortilta tai USB-avaimelta.	36
Asiakirjan kopioiden lajitteleminen tulostettaessa	37
Viimeisen sivun tulostaminen ensimmäisenä	37
Useiden sivujen tulostaminen arkille	38
Kuvan tulostaminen monisivuisena julisteena	38
Pitkän lomakkeen tulostaminen	39

3 Kopioiminen

Asiakirjojen kopioiminen käyttöpaneelin avulla	41
Asiakirjojen kopioiminen tietokoneen avulla	41
Valokuvien kopioiminen käyttöpaneelin avulla	42
Valokuvien kopioiminen tietokoneen avulla	42
Kopioiden lajitteleminen ohjauspaneelistä	43
Kopiointiasetusten muuttaminen	44

4 Skannaaminen

Käyttöpaneelin käyttäminen	45
Tulostinohjelmiston käyttäminen	45
Valokuvien skannaaminen	46
Skannaaminen tietokoneeseen verkosta	47

Useiden sivujen tai kuvien skannaaminen	48
Skannatun tekstin muokkaaminen optisen merkkien tunnistuksen (OCR) avulla	49
Skannattujen kuvien muokkaaminen	50
Kuvan tallentaminen tietokoneeseen	50
Skannatun kuvan tai asiakirjan lähettäminen sähköpostilla	51
Kuvien tai asiakirjojen suurentaminen tai pienentäminen	52

5 Faksaaminen

Tulostimen asentaminen laitteistoon	53
Liittäminen suoraan seinäpistorasiaan	54
Liittäminen puhelimeen	54
Liittäminen vastaajaan	55
Liittäminen tietokoneen modeemiin	56
Mitä jos käytössä on DSL-yhteys?	56
Faksaaminen tulostimen käyttöpaneelista	57
Faksin lähettäminen	57
Faksin lähettäminen yleislähetyksenä	58
Faksin vastaanottaminen automaattisesti	59
Faksin vastaanottaminen manuaalisesti	60
Faksin vastaanottaminen tulostimeen kytkettyyn vastaajaan	60
Faksin lähettäminen tietokoneesta	61
Kaapelien kytkeminen	61
Mitä jos käytössä on DSL-yhteys?	61
Faksaaminen tietokoneen modeemia käyttämällä	62
Tulostinasetukset-apuohjelman välilehdet	63
Faksaaminen tietokoneen modeemia käyttämällä	64

Pikavalinta	67
Pikavalintaluettelon luominen tietokoneesta	68
Ryhmäpikavalintaluettelon luominen käyttöpaneelista	68
Pikavalinta- tai ryhmäpikavalintaluettelon käyttäminen	69
Faksinumeron manuaalinen valitseminen puhelinlinjaa kuunneltaessa (Valinta kuuloke paikallaan)	70
Faksin lähettäminen ajoitettuna	70
Faksien esto	71
Estettyjen faksinumeroiden luettelon luominen	71
Faksineston käynnistäminen	72
Tunnuksettomien soittojen estäminen	72
Käsinvastaamisen koodin muuttaminen	73
Faksin automaattisen muunnon käyttäminen	74

6 Ohjelmiston toiminta

Dell-monitoimikeskuksen käyttäminen	75
Tulostinmääritysten käyttäminen	78
Dell Picture Studio:n käyttäminen	80
Muistikortinhallinnan käyttäminen	80
Dell Ink Management System	81
Ohjelmiston asennuksen poistaminen ja asentaminen uudelleen	83

7 Värikasetin huolto

Värikasettien vaihtaminen	85
Värikasettien kohdistaminen	89
Värikasetin suuttimien puhdistaminen	90

8 Vianmääritys

Asennusongelmat	91
Tietokoneongelmat	91
Tulostinongelmat	93
Yleiset ongelmat	94
Faksi-ongelmat	94
Paperiin liittyvät ongelmat	95
Verkko-ongelmat	98
Virheilmoitukset ja merkkivalot	99
Tulostuslaadun parantaminen	101

9 Dellin yhteystiedot

Tekninen tuki	103
Automatisoitu tilauksen seurantapalvelu	104
Dellin yhteystiedot	104

10 Liite

Vientisäädökset	123
Dell™-ohjelmiston käyttöoikeussopimus	123

Hakemisto	125
---------------------	-----

MUISTUTUS: TURVALLISUUSOHJEET

Seuraavien turvallisuusohjeiden avulla voit varmistaa oman turvallisuutesi sekä suojata laitteesi ja työympäristösi mahdolliselta vahingolta.

- Jos laitteeseesi kuuluu modeemi, modeemin kanssa käytettävän johdon johtimien paksuuden pitäisi olla vähintään 26 AWG:tä (0,128 mm²) ja johdossa pitäisi olla FCC-hyväksytty RJ-11-liitin.
- Käytä ylijännitesuojaa, tehosovitinta tai UPS-laitetta suojataksesi laitetta äkillisiltä ja lyhytaikaisilta sähkökatkoksilta ja ylijännitteiltä.
- Älä käytä tulostinta kosteassa paikassa, esimerkiksi kylpyammeen, pesualtaan tai uima-altaan lähellä tai kosteassa kellarissa.
- Varmista, että tuotteen johtojen päällä ei ole mitään ja ettei johtojen päälle astuta, eikä niihin kompastuta.
- Käytä vain tämän tuotteen mukana toimitettua tai valmistajan hyväksymää virtajohtoa.

VAARA: Jos tuotteessa ei ole merkintää , se täytyy liittää oikein maadoitettuun sähköpistokkeeseen.

- Kytke virtajohto sähköpistokkeeseen, joka on lähellä ja helposti käytettävissä.
- Virta katkaistaan laitteesta kokonaan irrottamalla virtajohto virtalähteestä.
- Kun tarvitset huolto- tai korjauspalveluja, käänny ammattilaisten puoleen.
- Älä käytä faksitoimintoa, kun ulkona salamoi. Älä asenna laitetta tai tee sähkö- tai kaapeliliitännöjä (virtajohto, puhelin jne.) ukkosen aikana.
- Tämä tuote on suunniteltu turvallisuusmääräysten mukaiseksi, kun käytetään Dellin hyväksymiä osia. Joidenkin osien turvallisuusominaisuudet eivät aina ole ilmeisiä. Dell ei ole vastuussa muiden kuin Dellin hyväksymien osien käytöstä.
- Kohdassa "Vianmääritys" sivulla 91 on paperitukosten poistamisohjeet.

Tietoja tulostimesta

Voit käyttää Dell Photo AIO Printer 964 -monitoimivalokuvatulostinta monenlaisiin tehtäviin. Huomattavia seikkoja:

- Jos tulostin on kytketty tietokoneeseen, voit tulostaa laadukkaita asiakirjoja nopeasti joko tulostimen käyttöpaneelin tai tulostinohjelmiston avulla.
- Tulostin on *yhdistettävä* tietokoneeseen, jotta voit tulostaa, skannata tai käyttää **Tallenna valokuvat tietokoneeseen** -toimintoa.
- Tulostinta *ei tarvitse* yhdistää tietokoneeseen, kun haluat tulostaa kopioita, lähettää fakseja tai tulostaa muistikortilta tai PictBridge-yhteensopivasta kamerasta.



HUOMAUTUS: Tulostimen (olipa se kytkettynä tietokoneeseen tai ei) on oltava kytkettynä puhelinlinjaan ennen faksin lähettämistä.



HUOMAUTUS: Jos tietokoneessa on DSL-modeemi, asenna DSL-suodin puhelinlinjaan, johon tulostin on kytketty.

Tulostimen osien tehtävät

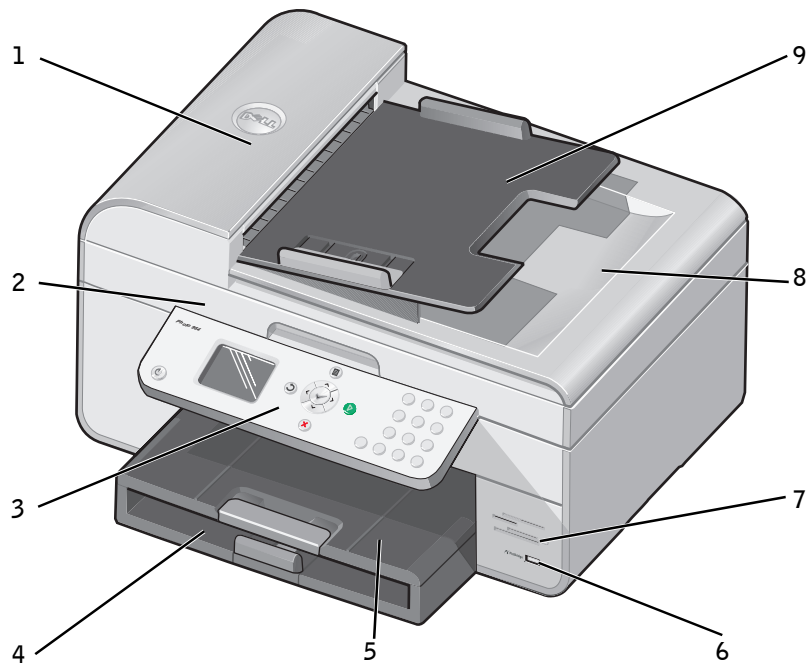

Numero:	Osa:	Kuvaus:
1	Automaattinen asiakirjansyöttölaite (ADF)	Monisivuisten ja/tai legal-kokoisten (8 1/2 x 14 tuumaa) asiakirjojen skannaaminen, kopioiminen tai faksaaminen.
2	Tulostinyksikkö	Pääset mustekasetteihin käsiksi nostamalla tulostinyksikön ylös.
3	Käyttöpaneeli	Tulostimen käyttöpaneeli kopioinnin, skannauksen, faksauksen ja tulostuksen hallintaan. Aiheesta on lisätietoja kohdassa "Käyttöpaneelin käyttäminen" sivulla 18.
4	Paperinsyöttölokero	Tulostimen lokero, johon paperi lisätään.
5	Paperin vastaanottoalusta	Alusta, johon tulostettu paperi saapuu tulostuksen jälkeen. HUOMAUTUS: Voit laajentaa vastaanottoalustaa vetämällä paperin pysäytinosan ääriasettoon.
6	PictBridge-liitin	Liitin, jolla PictBridge-yhteensopiva digitaalikamera kytketään tulostimeen.

Numero:	Osa:	Kuvaus:
7	Muistikorttipaikat	Paikka, johon digitaalikuvia sisältävä muistikortti liitetään. HUOMAUTUS: Vain muistikortilla olevat JPG-tiedostot näkyvät näytössä. Kun haluat nähdä muistikortilla olevat muun tyyppiset kuvat, avaa Muistikortinhallinta. Aiheesta on lisätietoja kohdassa "Muistikortinhallinnan käyttäminen" sivulla 80.
8	Yläkansi, jossa kiinteä ADF-vastaanottoalusta	Tulostimen yläosa pitää asiakirjan tai valokuvan tasaisena skannauksen ajan. Lisäksi alkuperäinen asiakirja poistetaan tähän skannauksen jälkeen.
9	ADF-syöttölokero	Lisää alkuperäiset asiakirjat tulostimeen. Suositellaan monisivuisten asiakirjojen skannaukseen, kopiointiin tai faksaukseen.

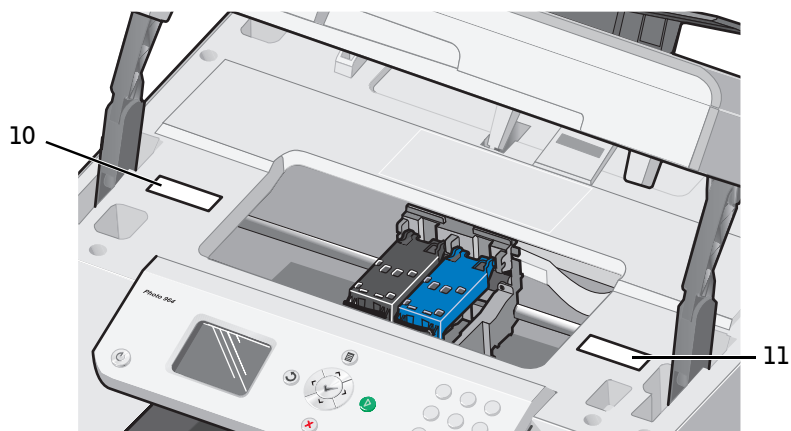

10	Toimittajan merkintä uudelleentilausta varten	Voit tilata mustekasetteja tai paperia osoitteessa www.dell.com/supplies .
11	Pikapalvelukoodi	<ul style="list-style-type: none"> • Ilmoita tulostimen tunnistetiedot, kun käytät sivuston support.dell.com palveluja tai otat yhteyttä tekniseen tukeen. • Pikapalvelukoodin avulla voit ohjata puhelusi, kun otat yhteyttä tekniseen tukeen. <p>HUOMAUTUS: Pikapalvelukoodi ei ole käytettävissä kaikissa maissa.</p>

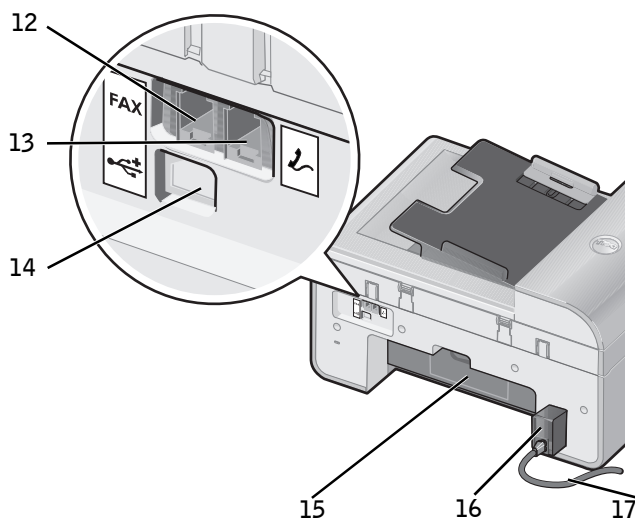

12	FAKSI-liitin (FAX — vasemmanpuoleinen liitin)	Tulostin kytketään liittimellä aktiiviseen puhelinlinjaan faksien lähettämistä ja vastaanottamista varten. HUOMAUTUS: Älä kytke lisälaitteita FAKSI-liittimeen (FAX — vasemmanpuoleinen liitin), äläkä määritä tulostimeen DSL (digital subscriber line)- tai ISDN (integrated services digital network) -yhteyttä käyttämättä digitaalista linjasuodatinta.
13	PUHELIN-liitin (— oikeanpuoleinen liitin)	Poista sininen tulppa, jotta voit kytkeä tulostimeen lisälaitteita, kuten datamodeemin, faksimodeemin, puhelimen tai vastaajan. HUOMAUTUS: Jos asut maassa, jossa on käytössä sarjamoitoinen puhelinyhteys (kuten Saksassa, Ruotsissa, Tanskassa, Itävallassa, Belgiassa, Italiassa, Ranskassa ja Sveitsissä), poista sininen tulppa oikeanpuoleisesta liittimestä () ja aseta tulostimen mukana toimitettu keltainen päätevastuspistoke, jotta faksi toimisi oikein. Tähän porttiin ei voida liittää lisälaitteita näissä maissa.
14	USB-liitin	Tulostin yhdistetään tietokoneeseen USB-liittimen avulla.
15	Takaluukku	Voit poistaa paperitukokset avaamalla luukun.

16	Muuntaja	Antaa virtaa tulostimelle. HUOMAUTUS: Muuntaja on irrotettava. Kun muuntaja irrotetaan tulostimesta mutta ei pistorasiasta, tulostimen merkkivalo ilmoittaa, että virta on kytkettynä. HUOMAUTUS: Jos virta on katkaistuna silloin, kun irrotat laitteen muuntajasta, virta on katkaistuna myös takaisin liitettäessä.
17	Muuntajan liitäntä	Yhdistää tulostimen muuntajan pistorasiaan tulostimen mukana toimitettavan maakohtaisen virtajohdon välityksellä.

Tulostimen asentaminen

 **HUOMAUTUS:** Dell Photo All-In-One Printer 964 -monitoimivalokuvatulostin tukee Microsoft® Windows® 2000-, Windows XP- ja Windows XP Professional x64 -käyttöjärjestelmää.

Asenna tulostin noudattamalla *Tulostimen asentaminen* -kaavion ohjeita. Jos asennuksen aikana ilmenee ongelmia, katso lisätietoja kohdasta "Vianmääritys" sivulla 91.

 **HUOMAUTUS:** Dell Photo AIO Printer 964 -valokuvatulostin on analoginen laite, joka toimii vain suoraan seinäpistorasiaan kytkettynä. Voit kytkeä tulostimen PUHELIN-liitimeen (📞 — oikeanpuoleinen liitin) myös muita laitteita (kuten puhelin tai vastaaja) asennusohjeissa kuvatulla tavalla. Digitaalisen yhteyden (esimerkiksi ISDN, DSL tai ADSL) käyttämiseen tarvitaan digitaalinen suodin. Kysy Internet-palveluntuottajalta lisätietoja.

Alustavat asetukset -valikko

Tulostin näyttää **Alustavat asetukset** -valikon automaattisesti, kun virta kytketään ensimmäisen kerran.

Valikkokohta:	Asetukset:
Kieli	Voit selata kieliasetuksia vasemmalla ja oikealla nuolinäppäimellä ⬅ ➡ . Kun haluamasi kieli on valittuna, paina Valitse (✔).
Maa	Voit selata maa-asetuksia vasemmalla ja oikealla nuolinäppäimellä ⬅ ➡ . Kun haluamasi kieli on valittuna, paina Valitse (✔).
Aseta päivä ja aika	Paina Valitse (✔), kun haluat avata Aseta päivä ja aika -valikon.

Asetusten päivittäminen

Voit päivittää alustavissa asetuksissa määritetyt päivä ja aika-, kieli- ja maakohtaiset asetukset **Asetusvalikosta**.

Käyttöpaneelin käyttäminen



Käyttöpaneelin käyttäminen





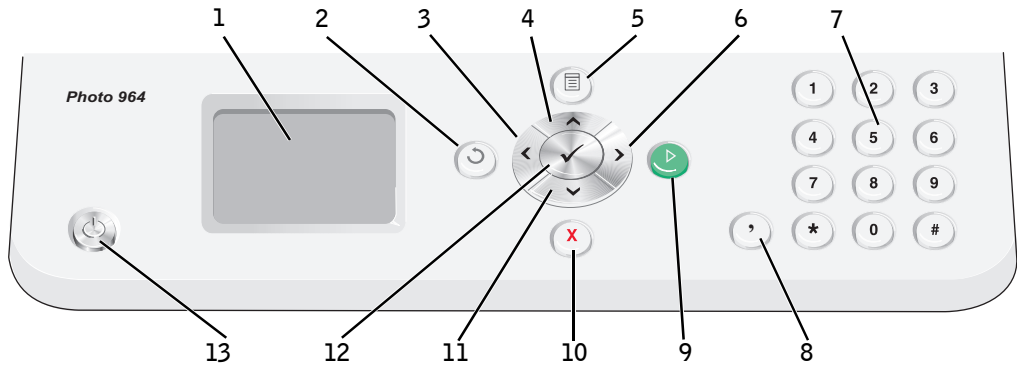



Käyttöpaneelin painikkeiden avulla voit kopioida asiakirjoja ja valokuvia, faksata asiakirjoja sekä tulostaa valokuvia muistikortilta tai PictBridge-yhteensopivasta kamerasta ilman, että tulostin on yhdistettynä tietokoneeseen. Tulostimen virta on kytketty, kun **virtanäppäin** palaa. Voit muuttaa asetuksia **Valikko** (☰)-, **Valitse** (✓)- ja **nuolinäppäinten** avulla sekä käynnistää skannauksen, kopioinnin tai faksauksen **Käynnistä**-painikkeen (▶) avulla.

Näytössä näkyvät

- tulostimen tila
- ilmoitukset
- valikot
- muistikortille tallennetut valokuvat.



Numero	Osa:	Käyttö:
1	Nestekidenäyttö (LCD)	Käytettävissä olevien asetusten näyttäminen.
2	Edellinen	 Voit siirtyä takaisin edelliselle valikkotasolle, kun liikut näytössä näkyvissä valikoissa.
3	Vasen nuoli	 <ul style="list-style-type: none"> • Näytössä olevan arvon pienentäminen. • Näytössä olevan luettelon selaaminen.
4	Ylänuoli	 Käytettävissä olevien valikkokohteiden selaaminen

Numero	Osa:		Käyttö:
5	Valikko		Käytettävissä olevien valikkojen selaaminen
6	Oikea nuoli		<ul style="list-style-type: none"> Näytössä olevan arvon suurentaminen. Näytössä olevan luettelon selaaminen.
7	Näppäimistön numero tai symboli		<ul style="list-style-type: none"> Faksaustilassa: <ul style="list-style-type: none"> Faksinumeroiden kirjoittaminen. Kirjainten valitseminen luotaessa pikavalintaluetteloa. Kirjoita näytössä näkyvä päivämäärä ja aika ja muokkaa niitä. Kopiointitilassa voit valita kopioiden lukumäärän.
8	Tauko		<p>Lisää faksinumeroon kolmen sekunnin tauko odottaaksesi ulkopuolista linjaa tai päästäksesi läpi automaattisesta vastaajasta.</p> <p>HUOMAUTUS: Lisää tauko vasta, kun olet aloittanut numeron kirjoittamisen.</p>
9	Käynnistä		<ul style="list-style-type: none"> Skannauksen, kopioinnin tai faksauksen aloittaminen Valokuvatilassa voit tulostaa valokuvia. <p>HUOMAUTUS: Jos käynnistät kopioinnin valitsematta värillistä tai mustavalkoista kopiota, värillistä käytetään oletuksena.</p>
10	Peruuta		<ul style="list-style-type: none"> Käynnissä olevan skannaus-, tulostus- tai kopiointityön peruuttaminen. Valikosta poistuminen. Faksinumeron poistaminen tai faksauksen keskeyttäminen ja näytön palauttaminen faksin oletuksiin Nykyisten asetusten tyhjentäminen ja oletusasetuksiin palaaminen.
11	Alanuoli		Käytettävissä olevien valikkokohteiden selaaminen
12	Valitse		Näytössä näkyvän asetuksen valitseminen.
13	Virta		Virran kytkeminen tulostimeen tai sen katkaiseminen tulostimesta.

Käyttöpaneelin valikot

Voit siirtyä päävalikosta tulostimessa käytössä olevaan **kopiointi-, valokuva-, faksaus-, skannaus-, asennus- tai huoltotilaan**.

Päävalikosta voit myös valita valokuvien näyttämisen, faksien lähettämisen sekä pikakopioinnin tai pikaskannauksen.

Lisätietoja käyttöpaneelin valikoista on *Käyttöoppaassa*.

Automaattisen paperilajin tunnistimen toiminta

Tulostimessa on automaattinen paperilajin tunnistin, joka tunnistaa seuraavat paperilajit:

- Tavallinen
- Piirtoheitinkalvo
- Kiiltävä/valokuvapaperi

Jos lisää tulostimeen jonkin näistä paperilajeista, tulostin tunnistaa paperilajin ja säätää **Laatu/nopeus**-asetukset automaattisesti.

Laatu/nopeus-asetukset		
Paperilaji	Musta kasetti ja monivärikasetti asennettu	Photo-värikasetti ja monivärikasetti asennettu
Tavallinen	Normaali	Valokuva
Piirtoheitinkalvo	Normaali	Valokuva
Kiiltävä/ valokuvapaperi	Valokuva	Valokuva

 **HUOMAUTUS:** Tulostin ei tunnista paperikokoa.

Paperikoon valitseminen:

- 1 Kun asiakirja on avattu, valitse **Tiedosto** → **Tulosta**.
- 2 Valitse **Tulosta**-valintaikkunassa **Määrytykset** tai **Ominaisuudet** (käyttämäsi ohjelman tai käyttöjärjestelmän mukaan).
Näyttöön tulee **Tulostusmäärytykset**-valintaikkuna.
- 3 Valitse **Tulostimen asetukset** -välilehdessä paperikoko.
- 4 Napsauta **OK**.

Ellet erikseen poista automaattista paperilajin tunnistinta käytöstä, se jää aina käyttöön.
Automaattisen paperilajin tunnistimen poistaminen käytöstä tiettyä tulostustyötä varten:

- 1** Kun asiakirja on avattu, valitse **Tiedosto**→ **Tulosta**.
- 2** Valitse **Tulosta**-valintaikkunassa **Määrietykset** tai **Ominaisuudet** (käyttämäsi ohjelman tai käyttöjärjestelmän mukaan).
Näyttöön tulee **Tulostusmäärietykset**-valintaikkuna.
- 3** Valitse **Tulostimen asetukset** -välilehti.
- 4** Valitse paperilaji avattavasta **Paperilaji**-valikosta.
- 5** Napsauta **OK**.

Automaattisen paperilajin tunnistimen poistaminen käytöstä kaikissa tulostustöissä

- 1** Valitse *Windows XP:ssä* **Käynnistä**→ **Ohjauspaneeli**→ **Tulostimet ja muut laitteet**→ **Tulostimet ja faksit**.
Valitse *Windows 2000:ssa* **Käynnistä**→ **Asetukset**→ **Tulostimet**.
- 2** Napsauta Dell Photo AIO Printer 964 -kuvaketta hiiren kakkospainikkeella.
- 3** Valitse **Tulostusmäärietykset**.
- 4** Valitse **Tulostimen asetukset** -välilehti.
- 5** Valitse paperilaji avattavasta **Paperilaji**-valikosta.
- 6** Napsauta **OK**.

Paperin lisääminen

Tavallisen paperin lisääminen paperitukeen

- 1 Nosta vastaanottoalusta ylös ja vedä paperituki ulos.

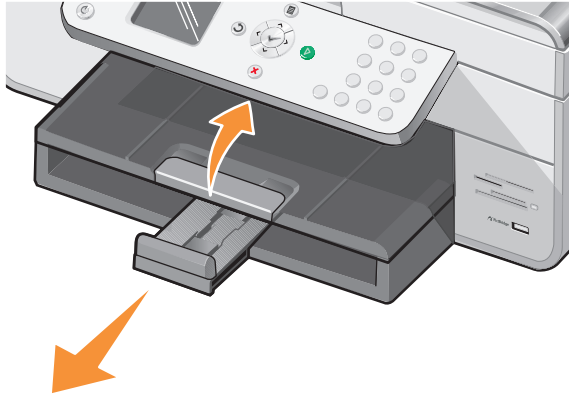

- 2 Aseta paperi paperin syöttölokeroon.

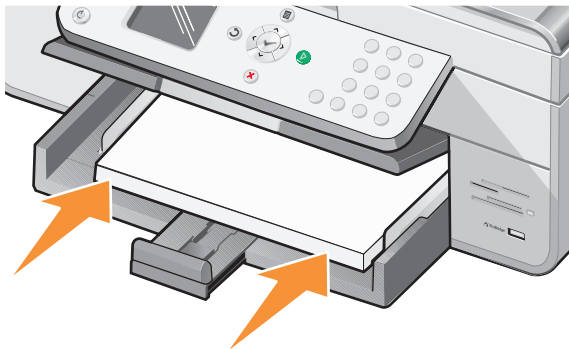

- 3 Säädä paperinohjaimet niin, että ne ovat kiinni paperin vasemmassa ja oikeassa reunassa sekä alareunassa.

 **HUOMAUTUS:** Älä työnnä paperia tulostimeen väkisin.

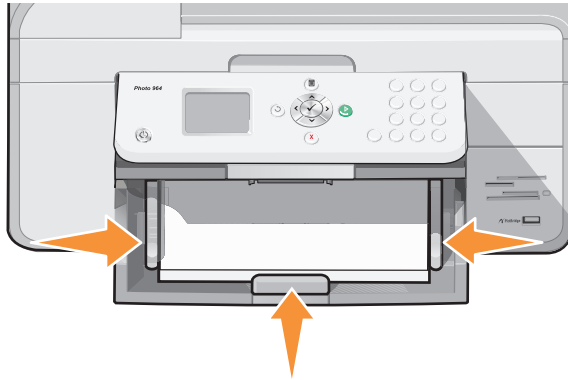

- 4 Laske paperin vastaanottoalusta.

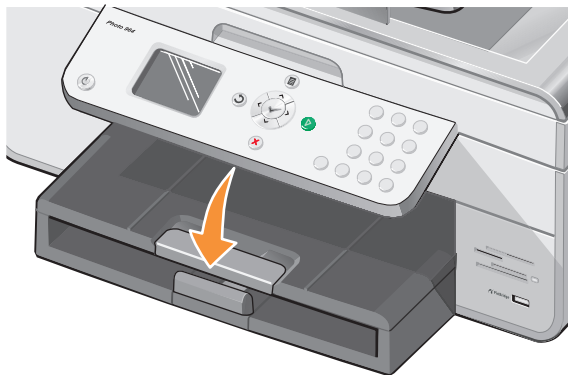

5 Avaa vastaanottoalusta, jotta se vastaanottaa tulostetun paperin.

 **HUOMAUTUS:** Vastaanottoalustalle mahtuu enintään 50 arkkiä paperia.

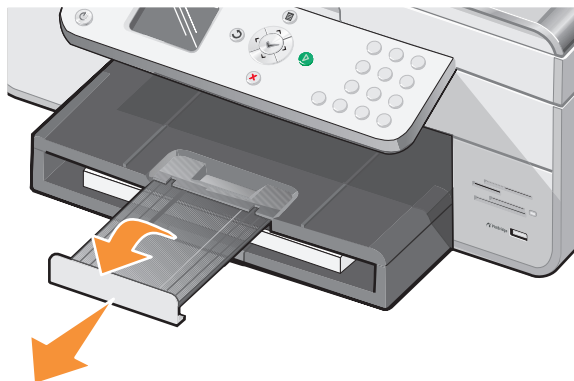

Lisätietoja tulostusmateriaaleista on kohdassa "Paperituen paperiohjeet" sivulla 26.

Aseta alkuperäinen asiakirja automaattiseen asiakirjansyöttölaitteeseen

Automaattiseen asiakirjansyöttölaitteeseen (ADF) voit lisätä kerralla enintään 50 arkkiä alkuperäisestä asiakirjasta (tekstipuoli ylöspäin) skannaamista, kopiointia tai faksaamista varten. Automaattinen asiakirjansyöttölaite sopii monisivuisten asiakirjojen lisäämiseen. Aiheesta on lisätietoja kohdassa "Asiakirjansyöttölaitteen paperiohjeet" sivulla 28.

 **HUOMAUTUS:** Älä lisää asiakirjansyöttölaitteeseen posti- tai valokuvakortteja, valokuvapaperia tai pieniä kuvia. Aseta skannattavat kohteet skannaustasolle.

Alkuperäisen asiakirjan asettaminen skannaustasolle

- 1 Avaa yläkansi.
- 2 Aseta alkuperäinen asiakirja skannaustasolle skannattava puoli alaspäin vasempaan yläkulmaan.

Kopioiminen pystysuunnassa:

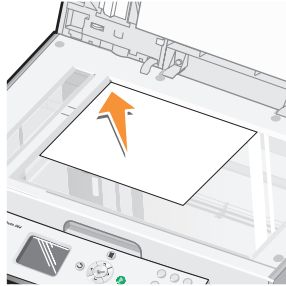

Kopioiminen vaakasuunnassa:

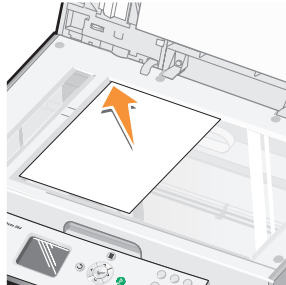

- 3 Sulje yläkansi.

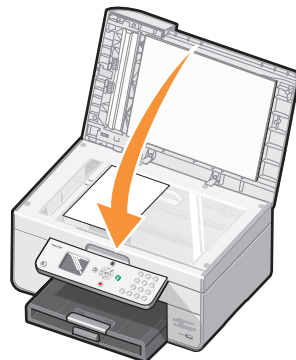

Ohjeita erikoistulostusmateriaalien käsittelymiseen

Paperituen paperiohjeet

Enimmäismäärä	Varmista, että:
100 arkkiä tavallista paperia	<ul style="list-style-type: none"> Paperi on paperituen keskellä. Paperinohjaimet ovat kiinni paperin vasemmassa ja oikeassa reunassa. Paperinohjain on paperin alareunaa vasten. Valitse tulostuslaaduksi Luonnos (voit valita Valokuva-laadun, jos valokuvakasetti on asennettuna), Normaali tai Valokuva. <p>HUOMAUTUS: Jos lisäät kirjelomakepaperia, varmista, että lomakkeen etupuoli on alaspäin. Syötä lomake tulostimeen yläreuna edellä.</p>
20 arkkiä pitkiä lomakkeita	<ul style="list-style-type: none"> Poista kaikki paperit paperikaukalosta, ennen kuin lisäät siihen pitkää lomakepaperia. Aseta lomakepaperinippu (enintään 20 arkkiä) tulostimen eteen ja syötä ensimmäinen arkki laitteeseen. Aseta pitkän lomakepaperin etureuna tulostimeen paperikaukalon oikeaa reunaa vasten. Purista paperinohjainta ja liu'uta se lomakepaperin vasenta reunaa vasten. Käytä lomakepaperia, joka on tarkoitettu mustesuihkutulostimiin. <p>HUOMAUTUS: Valitse Tulostusominaisuuksista Pitkä A4 tai Pitkä Letter. Muutoin laitteeseen voi tulla paperitukoksia. Katso kohta "Paperiin liittyvät ongelmat" sivulla 95.</p>
15 kirjekuorta	<ul style="list-style-type: none"> Kirjekuorien tulostuspuoli on alaspäin. Kirjekuoret ovat paperituen keskellä. Paperinohjaimet ovat kiinni kirjekuoren vasemmassa ja oikeassa reunassa. Paperinohjain on paperin alareunaa vasten. Tulostat kirjekuoret käyttäen Vaaka-asetusta. Valittuna on oikea kirjekuoren koko. Jos oikeaa kirjekuoren kokoa ei ole luettelossa, valitse seuraavaksi suurin koko. Määritä vasen ja oikea reunus niin, että kirjekuoren teksti tulostuu oikeaan kohtaan.
35 tervehdys-, arkisto-, posti- tai valokuvakorttia	<ul style="list-style-type: none"> Korttien tulostuspuoli on alaspäin. Kortit ovat paperituen keskellä. Paperinohjaimet ovat kiinni kortin vasemmassa ja oikeassa reunassa. Paperinohjain on paperin alareunaa vasten. Valitse tulostuslaaduksi Normaali tai Valokuva.

Enimmäismäärä	Varmista, että:
75 arkkiä kiiltävää, päällystettyä tai valokuvapaperia	<ul style="list-style-type: none"> • Paperin kiiltävä tai päällystetty puoli on alaspäin. • Paperi on paperituen keskellä. • Valitse tulostuslaaduksi Normaali tai Valokuva. • Paperinohjaimet ovat kiinni paperin vasemmassa ja oikeassa reunassa. • Paperinohjain on paperin alareunaa vasten.
25 silitettävää siirtoarkkia	<ul style="list-style-type: none"> • Lisäät silitettävät siirtoarkit pakkauksen ohjeen mukaisesti. • Siirtoarkkien tulostuspuoli on alaspäin. • Paperinohjaimet ovat kiinni paperin vasemmassa ja oikeassa reunassa. • Paperinohjain on paperin alareunaa vasten. • Kortit ovat paperituen keskellä. • Valitse tulostuslaaduksi Normaali tai Valokuva.
75 kalvoa	<ul style="list-style-type: none"> • Piirtoheitinkalvojen karhea puoli on alaspäin. • Paperinohjaimet ovat kiinni piirtoheitinkalvon vasemmassa ja oikeassa reunassa. • Paperinohjain on paperin alareunaa vasten. <p>HUOMAUTUS: Voit lisätä yhden kalvon paperikaukaloon ilman, että tavallista paperia täytyy poistaa kaukalosta.</p> <ul style="list-style-type: none"> • Valitse tulostuslaaduksi Normaali tai Valokuva. • Kortit ovat paperituen keskellä.
35 tarra-arkkia	<ul style="list-style-type: none"> • Tarrojen tulostuspuoli on alaspäin vasten paperitukea. • Syötä tarralomake tulostimeen yläreuna edellä. • Paperinohjaimet ovat kiinni paperin vasemmassa ja oikeassa reunassa. • Paperinohjain on paperin alareunaa vasten.
100 mukautetun paperikoon arkkiä	<ul style="list-style-type: none"> • Paperin tulostuspuoli on alaspäin. • Paperi on seuraavien mittojen mukainen <p>Leveys</p> <ul style="list-style-type: none"> • 76 – 216 mm • 3,0 – 8,5 tuumaa <p>Pituus</p> <ul style="list-style-type: none"> • 127 – 432 mm • 5,0 – 17,0 tuumaa <ul style="list-style-type: none"> • Paperi on paperituen keskellä. • Paperinohjaimet ovat kiinni paperin vasemmassa ja oikeassa reunassa. • Paperinohjain on paperin alareunaa vasten.

Enimmäismäärä	Varmista, että:
100 arkkia kirjepaperia	<ul style="list-style-type: none"> • Paperin tulostuspuoli on alaspäin. • Syötä kirjelomake tulostimeen yläreuna edellä. • Paperinohjaimet ovat kiinni paperin vasemmassa ja oikeassa reunassa. • Paperinohjain on paperin alareunaa vasten.

Asiakirjansyöttölaitteen paperiohjeet

Enimmäismäärä	Varmista, että:
50 letter-kokoista arkkia	<ul style="list-style-type: none"> • Asiakirja lisätään tekstipuoli ylöspäin. • Paperinohjain on paperin reunaa vasten.
50 A4-kokoista arkkia	<ul style="list-style-type: none"> • Asiakirja lisätään tekstipuoli ylöspäin. • Paperinohjain on paperin reunaa vasten.
50 legal-kokoista arkkia	<ul style="list-style-type: none"> • Asiakirja lisätään tekstipuoli ylöspäin. • Paperinohjain on paperin reunaa vasten.
50 arkkia kaksi-, kolmi- tai nelireikäistä rei'itettyä tulostusmateriaalia	<ul style="list-style-type: none"> • Asiakirja lisätään tekstipuoli ylöspäin. • Paperinohjain on paperin reunaa vasten. • Paperikoko rajoittuu seuraaviin mittoihin.
50 arkkia kolmireikäistä kopiopaperia, reunavahvistus	<ul style="list-style-type: none"> • Asiakirja lisätään tekstipuoli ylöspäin. • Paperinohjain on paperin reunaa vasten. • Paperikoko rajoittuu seuraaviin mittoihin.
50 arkkia esipainettuja lomakkeita ja kirjepaperia	<ul style="list-style-type: none"> • Asiakirja lisätään tekstipuoli ylöspäin. • Paperinohjain on paperin reunaa vasten. • Paperikoko rajoittuu seuraaviin mittoihin. • Valitse materiaali, joka imee mustetta hyvin. • Anna esitulostetun paperin kuivua kokonaan, ennen kuin käytät sitä asiakirjansyöttölaitteessa. • Älä käytä asiakirjansyöttölaitteessa materiaalia, jossa on metalliosia. • Vältä kohokuvioita.

Enimmäismäärä**Varmista, että:**

50 mukautetun
paperikoon arkkia

- Asiakirja lisätään tekstipuoli ylöspäin.
 - Paperinohjain on paperin reunaa vasten.
 - Paperikoko on seuraavien mittojen mukainen
Leveyden
 - 210,0 - 215,9 mm
 - 8,27 – 8,5 tuumaaPituuden
 - 279,4 - 355,6 mm
 - 11,0 – 14,0 tuumaa
-

Tulostaminen

Asiakirjan tulostaminen

- 1 Käynnistä tietokone ja tulostin ja varmista, että ne on kytketty toisiinsa.
- 2 Aseta laitteeseen paperia tulostuspuoli alaspäin. Aiheesta on lisätietoja kohdassa "Paperin lisääminen" sivulla 22.
- 3 Kun asiakirja on avattu, valitse **Tiedosto**→ **Tulosta**.
- 4 Tulostusasetusten mukauttaminen:
 - a Valitse **Määrytykset, Ominaisuudet, Asetukset** tai **Asennus** (ohjelman ja käyttöjärjestelmän mukaan).
Näyttöön tulee **Tulostusmäärytykset**-valintaikkuna.
 - b Valitse **Tulostimen asetukset** -välilehdessä tulostuslaatu, ja -nopeus, paperikoko, mustavalko- tai väritulostus, mahdollinen reunukseton tulostus, suunta ja kopiomäärä.
 - c **Lisäasetukset**-välilehdessä voit määrittää kaksipuolisen tulostusasetuksen, mukautetun asetteluasetuksen tai **Kuvan automaattinen terävöittäminen** -toiminnon.
 - d Kun olet tehnyt muutokset **Tulostusmäärytykset**-valintaikkunassa ja palaa **Tulosta**-valintaikkunaan napsauttamalla näytön alareunassa **OK**.
- 5 Napsauta **OK** tai **Tulosta** (käyttämäsi ohjelman ja käyttöjärjestelmän mukaan).

Valokuvien tulostaminen

- 1 Aseta valokuvapaperi (kiiltävä) tulostuspuoli alaspäin. Aiheesta on lisätietoja kohdassa "Paperituen paperiohjeet" sivulla 26.
- 2 Varmista, että kolmivärikasetti ja Photo-värikasetti (myydään erikseen) on asennettu. Aiheesta on lisätietoja kohdassa "Värikasettien vaihtaminen" sivulla 85.
- 3 Kun asiakirja on avattu, valitse **Tiedosto**→ **Tulosta**.
- 4 Kun haluat mukauttaa tulostimen asetuksia, valitse **Määrytykset, Ominaisuudet, Asetukset** tai **Asennus** (käyttämäsi ohjelman ja käyttöjärjestelmän mukaan vaihdellen).
Näyttöön tulee **Tulostusmäärytykset**-valintaikkuna.

5 Valitse **Tulostusasetukset**-välilehdessä **Valokuva**, dpi-asetukset, paperilaji ja paperikoko.

 **HUOMAUTUS:** valokuvien tulostamiseen suositellaan valokuvapaperia, kiiltävää tai päällystettyä paperia.

6 Kun olet muokannut tulostusasetukset, valitse **OK**.

7 Napsauta **OK** tai **Tulosta** (käyttämäsi ohjelman ja käyttöjärjestelmän mukaan).

8 Voit estää valokuvia liimautumasta yhteen tai tahrautumasta poistamalla valokuvan tulostimesta heti tulostuksen jälkeen.

 **HUOMAUTUS:** Anna tulosteiden kuivua hyvin (12–24 tuntia ympäristöolosuhteiden mukaan vaihdellen), ennen kuin asetat tulosteet valokuvakansion kiinnittymättömälle sivulle tai kehykseen. Tulosteet kestävät siten pitempään.

Reunuksettomien valokuvien tulostaminen

1 Lisää valokuvapaperia / kiiltävää paperia paperitukeen ja tarkista, että tulostuspuoli on alaspäin. Aiheesta on lisätietoja kohdassa "Paperituen paperiohjeet" sivulla 26.

2 Varmista, että kolmivärikasetti ja Photo-värikasetti (myydään erikseen) on asennettu. Aiheesta on lisätietoja kohdassa "Värikasettien vaihtaminen" sivulla 85.

3 Kun asiakirja on avattu, valitse **Tiedosto**→ **Tulosta**.

4 Kun haluat mukauttaa tulostimen asetuksia, valitse **Määrietykset**, **Ominaisuudet**, **Asetukset** tai **Asennus** (käyttämäsi ohjelman ja käyttöjärjestelmän mukaan vaihdellen).

Näyttöön tulee **Tulostusmäärietykset**-valintaikkuna.

5 Valitse **Tulostusasetukset**-välilehdessä **Valokuva**, dpi-asetukset, paperilaji, paperikoko ja merkitse **Reunukseton**-valintaruutu valituksi.

6 Kun olet muokannut tulostusasetukset, valitse **OK**.

7 Napsauta **OK** tai **Tulosta** (käyttämäsi ohjelman ja käyttöjärjestelmän mukaan).

 **HUOMAUTUS:** Joissakin ohjelmissa tulee valita myös reunukseton paperikoko.

 **HUOMAUTUS:** Reunukseton tulostus suoritetaan vain, jos käytät valokuvapaperia tai kiiltävää paperia. Kun tulostetaan muulle kuin valokuvapaperille, tulosteissa on 2 mm marginaali joka laidassa.

Valokuvien tulostaminen PictBridge-yhteensopivasta kamerasta

Tulostin tukee PictBridge-yhteensopivia kameroita.

- 1 Liitä USB-kaapelin toinen pää kameraan.
- 2 Aseta USB-kaapelin toinen pää tulostimen PictBridge-porttiin.
PictBridgen käyttö- ja kytkentäohjeet ovat kamerasäätöoppaassa.

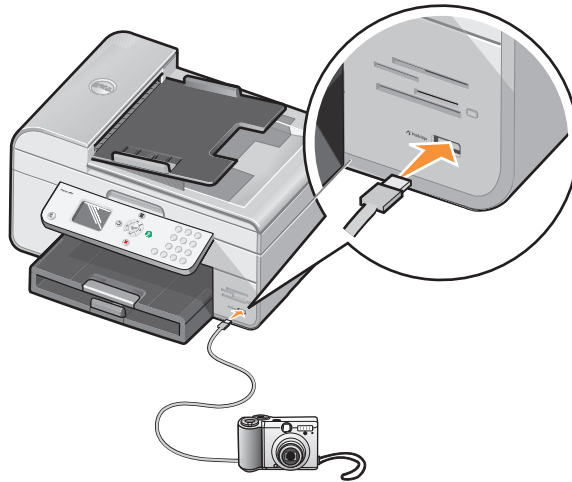

- 3 Käynnistä digitaalikamera.
Tulostin siirtyy **PictBridge**-tilaan automaattisesti.
- 4 Katso valokuvatulostuksen ohjeet kamerasäätöoppaassa.

HUOMAUTUS: Monissa digitaalikameroissa on kaksi USB-tilaa: tietokone ja tulostin (tai PTP). PictBridge-tulostukseen käytetään tulostin (tai PTP) -vaihtoehtoa. Lisätietoja on kamerasäätöoppaassa.

Valokuvien tulostaminen muistikortilta

Useimmat digitaalikamerat tallentavat valokuvat muistikortille. Dell Photo AIO Printer 964 tukee seuraavia digitaalisia tallennusvälineitä:

- CompactFlash tyyppi I ja II
- Memory Stick
- Memory Stick PRO
- Memory Stick Duo
- Microdrive
- SmartMedia
- Secure Digital
- MultiMediaCard
- xD Picture Card

Muistikortit asetetaan kortinlukijaan nimiöpuoli ylöspäin. Kortinlukijassa on neljä paikkaa muistikortteja varten sekä merkkivalo, joka vilkkuu, kun korttia luetaan tai siltä siirretään tietoja.

 **HUOMAUTUS:** Älä poista korttia, kun laite lukee sitä. Tiedot voivat vahingoittua.

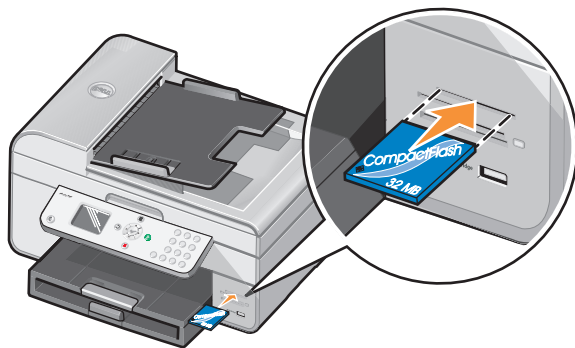

PictBridge-liitännän kautta voidaan käyttää myös USB Flash Drive -muistiin tallennettuja tietoja. Tämän monitoimilaitteen kanssa yhteensopivat USB Flash Drive -laitteet näytetään:











- DELL - 256 MB High Speed USB 2.0 Memory Key, tuotenumero 311-4341
- DELL - 128 MB High Speed USB 2.0 Memory Key, tuotenumero 311-4340
- DELL - 64 MB High Speed USB 2.0 Memory Key, tuotenumero 311-4339

Tulostin siirtyy automaattisesti **Valokuva**-tilaan, kun asetat korttipaikkaan muistikortin tai USB-muistin.

 **HUOMAUTUS:** Älä aseta laitteeseen useita muistikortteja tai USB-avaimia samanaikaisesti.



 **HUOMAUTUS:** Tulostin tukee FAT32-tietomuotoa. NTFS-muodossa tallennetut tiedostot on muunnettava FAT32-muotoon.

Valokuvien tarkasteleminen tai tulostaminen

- 1 Aseta laitteeseen muistikortti tai USB-avain.
Tulostin siirtyy **Valokuvatilaan** automaattisesti.
- 2 Paina **Valitse** , kun haluat avata **Valokuvatila**-valikon.
- 3 Selaa **Valokuvatila**-valikossa ylä- ja alanuolinäppäimien   avulla kohtaan valokuvien selaaminen ja tulostaminen ja paina sitten **Valitse** .
- 4 Selaa oikean tai vasemman **nuolinäppäimen**   avulla läpi muistikortilla tai digitaalikamerassa olevat valokuvat.
- 5 Paina **Valitse** , kun haluat valita valokuvan tulostamista varten. Määritä kopiomäärä ylä- tai alanuolinäppäimellä  .
- 6 Tulosta painamalla **Käynnistä** .





 **HUOMAUTUS:** Vain JPG-muodossa tallennetut valokuvat voidaan tulostaa suoraan muistikortilta tai USB-avaimesta. Jos haluat tulostaa muistikortilta tai USB-avaimesta muunmuotoisia valokuvia, ne on siirrettävä tietokoneeseen ennen tulostamista.

Valokuvien tallentaminen tietokoneeseen

Selaa **Valokuvatila**-valikossa ylä- ja alanuolinäppäimien   avulla kohtaan **Tallenna** valokuvat tietokoneeseen ja paina sitten **Valitse** . Kaikki muistikortin tai USB-muistiavaimen valokuvat siirretään tietokoneeseen ja avataan Muistikortinhallinnassa.







Diaesityksen näyttäminen

Voit katsella diaesityksessä kaikki muistikortille tai USB-avaimen tallennetut valokuvat.

- 1 Aseta laitteeseen muistikortti tai USB-avain.
Tulostin siirtyy **Valokuvatilaan** automaattisesti.
- 2 Paina **Valitse** , kun haluat avata **Valokuvatila**-valikon.
- 3 Sela **Valokuvatila**-valikossa ylä- ja alanuolinäppäimien   avulla kohtaan Diaesityksen näyttäminen ja paina sitten **Valitse** .
- Diaesitys**-valikko avautuu.
- 4 Määritä diaesityksen nopeus ja paina **Valitse** .
- Tulostin näyttää jokaisen muistikortille tai digitaalikameraan tallennetun valokuvan.

Kaikkien valokuvien tulostaminen muistikortilta tai USB-avaimelta.

Voit myös tulostaa kaikki valokuvat suoraan muistikortilta.

- 1 Aseta laitteeseen muistikortti tai USB-avain.
Tulostin siirtyy **Valokuvatilaan** automaattisesti.
- 2 Paina **Valitse** , kun haluat avata **Valokuvatila**-valikon.
- 3 Sela **Valokuvatila**-valikossa ylä- ja alanuolinäppäimien   avulla kohtaan **Tulosta kaikki valokuvat** ja paina sitten **Valitse** .
- Tulosta kaikki valokuvat** -valikko avautuu.
- 4 Määritä, kuinka monta kuvaa haluat tulostaa kullekin sivulle ja paina **Valitse** .
- 5 Paina **Käynnistä** .



HUOMAUTUS: Vain JPG-muodossa tallennetut valokuvat voidaan tulostaa suoraan muistikortilta. Jos haluat tulostaa muistikortilta muussa tiedostomuodossa tallennettuja valokuvia, ne on siirrettävä tietokoneeseen ennen tulostamista.

Asiakirjan kopioiden lajitteleminen tulostettaessa

Kun tulostin on liitetty tietokoneeseen, voit tulostaa mustavalkoisia ja värillisiä lajiteltuja kopioita. Lajiteltujen kopioiden tulostaminen:

- 1 Varmista, että paperitukeen on lisätty paperia.
- 2 Kun asiakirja on avattu, valitse **Tiedosto**→ **Tulosta**.
- 3 Valitse **Ominaisuudet**, **Asetukset**, **Asetukset** tai **Määrietykset** (käyttämäsi ohjelman ja käyttöjärjestelmän mukaan).
Näyttöön tulee **Tulostusmäärietykset**-valintaikkuna.
- 4 Määritä **Tulostusasetukset** -välilehdessä tulostettavien kopioiden määrä.



HUOMAUTUS: Lajittele kopiot -valintaruutu tulee aktiiviseksi vain, jos kopiomääräksi on valittu enemmän kuin yksi.

- 5 Valitse **Lajittele kopiot** -valintaruutu.
- 6 Valitse **OK** tai **Tulosta**.

Viimeisen sivun tulostaminen ensimmäisenä

- 1 Varmista, että paperitukeen on lisätty paperia. Katso ohjeita kohdasta "Tavallisen paperin lisääminen paperitukeen" sivulla 22.
- 2 Kun asiakirja on avattu, valitse **Tiedosto**→ **Tulosta**.
- 3 Valitse **Ominaisuudet**, **Asetukset**, **Asetukset** tai **Määrietykset** (käyttämäsi ohjelman ja käyttöjärjestelmän mukaan vaihdellen).
Näyttöön tulee **Tulostusmäärietykset**-valintaikkuna.
- 4 Valitse **Tulostusasetukset**-välilehdessä **Tulosta viimeinen sivu ensimmäisenä** -valintaruutu.
- 5 Napsauta **OK**.
- 6 Napsauta **OK** tai **Tulosta** (käyttämäsi ohjelman ja käyttöjärjestelmän mukaan).

Useiden sivujen tulostaminen arkille

- 1 Varmista, että paperitukeen on lisätty paperia. Katso ohjeita kohdasta "Tavallisen paperin lisääminen paperitukeen" sivulla 22.
- 2 Kun asiakirja on avattu, valitse **Tiedosto**→ **Tulosta**.
- 3 Valitse **Ominaisuudet, Asetukset, Asetukset tai Määrietykset** (käyttämäsi ohjelman ja käyttöjärjestelmän mukaan).
Näyttöön tulee **Tulostusmäärietykset**-valintaikkuna.
- 4 Valitse **Lisäasetukset**-välilehden **Asettelu**-pudotusvalikosta **N sivua arkille**.
- 5 Valitse yhdelle sivulle tulostettavien sivujen määrä.
- 6 Napsauta **OK**.
- 7 Napsauta **OK** tai **Tulosta** (käyttämäsi ohjelman ja käyttöjärjestelmän mukaan).

Kuvan tulostaminen monisivuisena julisteena

- 1 Varmista, että paperitukeen on lisätty paperia. Katso ohjeita kohdasta "Tavallisen paperin lisääminen paperitukeen" sivulla 22.
- 2 Kun kuva on avattu, valitse **Tiedosto**→ **Tulosta**.
- 3 Valitse **Ominaisuudet, Asetukset, Asetukset tai Määrietykset** (käyttämäsi ohjelman ja käyttöjärjestelmän mukaan).
Näyttöön tulee **Tulostusmäärietykset**-valintaikkuna.
- 4 Valitse **Lisäasetukset**-välilehdessä **Juliste** sekä julisteen koko.
- 5 Napsauta **OK**.
- 6 Napsauta **OK** tai **Tulosta** (käyttämäsi ohjelman ja käyttöjärjestelmän mukaan).

Pitkän lomakkeen tulostaminen

- 1 Aseta lomakepaperinippu (enintään 20 arkkiä) tulostimen eteen ja syötä ensimmäinen arkki laitteeseen.

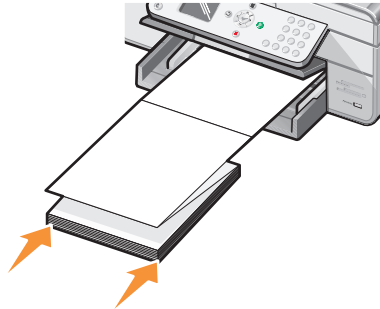





- 2 Kun asiakirja on auki, valitse **Tiedosto**→ **Tulosta**.
- 3 Valitse **Ominaisuudet**, **Asetukset**, **Asetukset** tai **Määrytykset** (käyttämäsi ohjelman ja käyttöjärjestelmän mukaan vaihdellen).
Näyttöön tulee **Tulostusmäärytykset**-valintaikkuna.
- 4 Valitse **Lisäasetukset**-välilehden **Asettelu**-pudotusvalikosta **N sivua arkille**.
- 5 Napsauta **OK** tai **Tulosta** (käyttämäsi ohjelman ja käyttöjärjestelmän mukaan).

 **HUOMAUTUS:** Kun tulostin aloittaa tulostuksen, odota, kunnes näet pitkän lomakkeen etureunan tulevan ulos tulostimesta. Avaa sitten lomakenippu varovasti lattialle tulostimen eteen.

Kopioiminen

Voit tehdä kopioita käyttämällä tulostimen käyttöpaneelia tai tietokonetta.

Asiakirjojen kopioiminen käyttöpaneelin avulla

- 1 Kytke virta tulostimeen.
 - 2 Lisää paperia paperitukeen. Aiheesta on lisätietoja kohdassa "Paperin lisääminen" sivulla 22.
 - 3 Aseta alkuperäinen asiakirja paikalleen. Lisätietoja on kohdissa "Aseta alkuperäinen asiakirja automaattiseen asiakirjansyöttölaitteeseen" sivulla 24 ja "Alkuperäisen asiakirjan asettaminen skannaustasolle" sivulla 25.
 - 4 Selaa päävalikossa ylä- ja alanuolinäppäimien   avulla kohtaan Kopioiminen ja paina Valitse .
 - 5 Tee tarvittavat muutokset kopiointiasetuksiin.
 - 6 Paina Käynnistä .
- Näyttöön ilmestyy Kopioidaan-teksti.



HUOMAUTUS: Jos painat Käynnistä  määrittämättä värivalintaa, kopio tulostetaan oletuksena värillisenä.

Asiakirjojen kopioiminen tietokoneen avulla











- 1 Käynnistä tietokone ja tulostin ja varmista, että ne on kytketty toisiinsa.
- 2 Lisää paperia. Aiheesta on lisätietoja kohdassa "Paperin lisääminen" sivulla 22.
- 3 Avaa yläkansi.
- 4 Aseta asiakirja skannaustasolle. Varmista, että kohteen etupuolen vasen yläkulma täsmää tulostimessa olevan nuolen kanssa. Lisätietoja on kohdassa "Alkuperäisen asiakirjan asettaminen skannaustasolle" sivulla 25 tai "Aseta alkuperäinen asiakirja automaattiseen asiakirjansyöttölaitteeseen" sivulla 24.
- 5 Sulje yläkansi.

- 6 Valitse **Käynnistä**→ **Ohjelmat** tai **Kaikki ohjelmat**→ **Dell-tulostimet**→ **Dell Photo AIO Printer 964**→ **Dell-monitoimikeskus**.

Dell-monitoimikeskus avautuu.

- 7 Valitse kopioiden määrä (1 - 99) ja väriasetus.
- 8 Napsauttamalla **Katso lisää kopiointiasetuksia** voit
 - Valita kopiointilaatuasetuksen.
 - Valita tyhjän paperin koon.
 - Valita alkuperäisen asiakirjan koon.
 - Vaalentaa tai tummentaa asiakirjaa.
 - Pientää tai suurentaa asiakirjaa.

Valokuvien kopioiminen käyttöpaneelin avulla

- 1 Lisää valokuvapaperia. Aiheesta on lisätietoja kohdassa "Paperituen paperiohjeet" sivulla 26.
- 2 Avaa yläkansi.
- 3 Aseta valokuva lasille.
- 4 Sulje yläkansi.
- 5 Selaa päävalikossa ylä- ja alanuolinäppäimien   avulla kohtaan **Kopioiminen** ja paina **Valitse** .
- 6 Selaa ylä- ja alanuolinäppäimien   avulla kohtaan **Laatu** ja paina **Valitse** .
- 7 Selaa ylä- ja alanuolinäppäimien   avulla kohtaan **Valokuva** ja paina **Valitse** .
- 8 Paina **Käynnistä** .









Valokuvien kopioiminen tietokoneen avulla

- 1 Käynnistä tietokone ja tulostin ja varmista, että ne on kytketty toisiinsa.
- 2 Aseta valokuvapaperi tulostuspuoli ylöspäin. Aiheesta on lisätietoja kohdassa "Paperituen paperiohjeet" sivulla 26.
- 3 Aseta asiakirja skannaustasolle kuvapuoli alaspäin. Varmista, että kohteen etupuolen vasen yläkulma täsmää tulostimesta olevan nuolen kanssa. Aiheesta on lisätietoja kohdassa "Alkuperäisen asiakirjan asettaminen skannaustasolle" sivulla 25.

- 4 Valitse **Käynnistä**→ **Ohjelmat** tai **Kaikki ohjelmat**→ **Dell-tulostimet**→ **Dell Photo AIO Printer 964**→ **Dell-monitoimikeskus**.
Dell-monitoimikeskus avautuu.
- 5 Valitse **Esikatselu**.
- 6 Määritä kuvan tulostettava osa katkoviivalla.
- 7 Valitse **Kopiointi**-osassa kopiointimäärä ja valokuvan väri.
- 8 Jos haluat muokata valokuvaa, valitse **Katso lisää kopiointiasetuksia**.
- 9 Kun olet muokannut asetukset, valitse **Kopioi**.

Kopioiden lajitteleminen ohjauspaneelista

Kun käytät tulostinta ilman tietokonetta, voit lajitella tulosteet:

- 1 Lisää paperia paperitukeen. Katso ohjeita kohdasta "Tavallisen paperin lisääminen paperitukeen" sivulla 22.
- 2 Aseta alkuperäinen asiakirja paikalleen. Lisätietoja on kohdissa "Aseta alkuperäinen asiakirja automaattiseen asiakirjansyöttölaitteeseen" sivulla 24 ja Alkuperäisen asiakirjan asettaminen skannaustasolle.
- 3 Selaa päävalikossa ylä- ja alanuolinäppäimien   avulla kohtaan **Kopioiminen** ja paina **Valitse** .
- 4 Selaa ylä- ja alanuolinäppäimien   avulla kohtaan **Lajittelu** ja paina **Valitse** .
- 5 Valitse **kyllä** ja paina **Valitse** .
- 6 Paina **Käynnistä** .

Kopiointiasetusten muuttaminen

- 1 Valitse Käynnistä→ Ohjelmat tai Kaikki ohjelmat→ Dell-tulostimet→ Dell Photo AIO Printer 964→ Dell-monitoimikeskus.
Dell-monitoimikeskus avautuu.
- 2 Valitse kopioiden määrä ja väriasetus.
- 3 Napsauttamalla **Katso lisää kopiointiasetuksia** voit
 - Valita kopiointilaatuasetuksen.
 - Valita tyhjän paperin koon.
 - Valita alkuperäisen asiakirjan koon.
 - Vaalentaa tai tummentaa asiakirjaa.
 - Pientää tai suurentaa asiakirjaa.
- 4 Napsauta **Lisäasetukset**-painiketta, kun haluat muuttaa esimerkiksi paperikokoa tai -laatua.
- 5 Tee haluamasi muutokset valitsemalla seuraavat välilehdet:





Välilehti	Tarkoitus
Tulosta	<ul style="list-style-type: none"> • Paperilajin ja -koon valitseminen. • Valita reunuksettomien tulostusten asetukset. • Tulostuslaadun valitseminen.
Skannaaminen	<ul style="list-style-type: none"> • Värien määrän ja skannaustarkkuuden valitseminen. • Skannatun kohteen automaattisten leikkausasetusten valitseminen.
Kuvanparannukset	<ul style="list-style-type: none"> • Epäselvien kuvien terävöittäminen. • Kuvan kirkkauden parantaminen. • Kuvan värinkorjauskäyrän (gamman) korjaaminen.
Rasterikuviot	<ul style="list-style-type: none"> • Harmaan kuvan muuntaminen mustavalkoiseksi pistekuvioksi (sirotus). • Rasterikuvien poistaminen aikakaus- tai sanomalehdestä (pelkistä). • Paras laatu- tai Paras nopeus -asetuksen valitseminen. • Väriasiakirjojen taustahäiriöiden vähentäminen.

- 6 Kun olet muokannut kopiointiasetukset, valitse **OK** ja valitse sitten **Kopioi**.

Skannaaminen

Voit skannata tulostimen käyttöpaneelista tai tulostinohjelmistosta.

Käyttöpaneelin käyttäminen

- 1 Käynnistä tietokone ja tulostin ja varmista, että ne on kytketty toisiinsa.
- 2 Aseta alkuperäinen asiakirja paikalleen. Lisätietoja on kohdissa "Aseta alkuperäinen asiakirja automaattiseen asiakirjansyöttölaitteeseen" sivulla 24 ja "Alkuperäisen asiakirjan asettaminen skannaustasolle" sivulla 25.
- 3 Selaa päävalikossa ylä- ja alanuolinäppäimien   avulla kohtaan Skannaus ja paina Valitse .
- 4 Muuta haluamasi skannusasetukset ja paina Valitse .

Tulostinohjelmiston käyttäminen



- 1 Käynnistä tietokone ja tulostin ja varmista, että ne on kytketty toisiinsa.
 - 2 Aseta alkuperäinen asiakirja paikalleen. Lisätietoja on kohdissa "Aseta alkuperäinen asiakirja automaattiseen asiakirjansyöttölaitteeseen" sivulla 24 ja "Alkuperäisen asiakirjan asettaminen skannaustasolle" sivulla 25.
 - 3 Valitse Käynnistä→ Ohjelmat tai Kaikki ohjelmat→ Dell-tulostimet→ Dell Photo AIO Printer 964→ Dell-monitoimikeskus.
Dell-monitoimikeskus avautuu.
 - 4 Katso skannattua kuvaa napsauttamalla Esikatselu.
-  **HUOMAUTUS:** Jos skannauksen koko (se näkyy esikatseluikkunan oikeassa alakulmassa) näkyy punaisena, järjestelmäresurssit eivät riitä valitsemasi kokoisen tai tarkkuuksisen asiakirjan skannaamiseen. Voit korjata ongelman pienentämällä skannausalueen tarkkuutta tai kokoa.
- 5 Valitse kuvasta skannattava osa pisteviivojen avulla.
 - 6 Valitse skannauskohde avattavasta Lähetä skannattu kuva kohteeseen: -valikosta.

- 7 Jos haluat edelleen muokata skannaustyötä, valitse **Katso lisää skannausasetuksia**.
- 8 Kun olet muokannut kuvaa, valitse **Skannaa**.

Valokuvien skannaaminen

- 1 Käynnistä tietokone ja tulostin ja varmista, että ne on kytketty toisiinsa.
- 2 Aseta alkuperäinen asiakirja paikalleen. Katso ohjeita kohdasta "Alkuperäisen asiakirjan asettaminen skannaustasolle" sivulla 25.
- 3 Valitse **Käynnistä**→ **Ohjelmat** tai **Kaikki ohjelmat**→ **Dell-tulostimet**→ **Dell Photo AIO Printer 964**→ **Dell-monitoimikeskus**.

Dell-monitoimikeskus avautuu.

 **HUOMAUTUS:** Voit avata Dell-monitoimikeskuksen myös tulostimen käyttöpaneelistä. Kun tulostin on Skannaustilassa, paina **Käynnistä**-näppäintä . Dell-monitoimikeskus avautuu tietokoneen näytössä.

- 4 Katso skannattua kuvaa valitsemalla **Esikatselu**.

 **HUOMAUTUS:** Jos skannauksen koko (se näkyy esikatseluikkunan oikeassa alakulmassa) näkyy punaisena, järjestelmäresurssit eivät riitä valitsemasi kokoisen tai tarkkuuksisen asiakirjan skannaamiseen. Voit korjata ongelman pienentämällä skannausalueen tarkkuutta tai kokoa.

- 5 Valitse valokuvasta skannattava osa pisteiviivojen avulla.
- 6 Valitse avattavasta **Lähetä skannattu kuva kohteeseen:** -valikosta valokuvankäsittelyohjelma, jota haluat käyttää.

 **HUOMAUTUS:** Jos haluamasi ohjelma ei ole luettelossa, valitse avattavasta valikosta **Etsi lisää...** Seuraavassa ikkunassa voit etsiä ohjelman ja lisätä sen luetteloon napsauttamalla **Lisää**.

- 7 Jos haluat edelleen muokata skannaustyötä, valitse **Katso lisää skannausasetuksia**.
- 8 Voit muuttaa asetuksia.
- 9 Kun olet muokannut kuvaa, valitse **Skannaa**.



Kun asiakirja on käsitelty, se avautuu valitussa ohjelmassa.

Skannaaminen tietokoneeseen verkosta

- 1 Varmista, että tietokone on kytketty verkkoon.



HUOMAUTUS: Dellin tulostimet voidaan yhdistää vain verkkoon, jossa on käytössä erikseen myytävä Dell Network Adapter -verkkosovitin.

- 2 Varmista, että tietokoneeseen ja tulostimeen on kytketty virta.
- 3 Aseta alkuperäinen asiakirja paikalleen. Lisätietoja on kohdissa "Aseta alkuperäinen asiakirja automaattiseen asiakirjansyöttölaitteeseen" sivulla 24 ja "Alkuperäisen asiakirjan asettaminen skannaustasolle" sivulla 25.
- 4 Selaa päävalikossa ylä- ja alanuolinäppäimien   avulla kohtaan Skannaus ja paina Valitse .

Tulostin havaitsee automaattisesti, onko se yhdistetty verkkoon. Jos se on yhdistetty verkkoon, **Isäntäkoneen valinta** -näyttö avautuu. Jos sitä ei ole yhdistetty verkkoon, **Skannaustilan** valikko avautuu.

- 5 Valitse **Isäntäkoneen valinta** -näytöstä tietokone, johon haluat lähettää asiakirjan, ja paina Valitse .
- 6 Kirjoita isäntäkoneelle määritetty nelinumero PIN-numero.



HUOMAUTUS: Voit tarkistaa PIN-koodin monitoimilaitteen pääsivun oikeasta yläkulmasta. Katso ohjeita kohdasta "Dell-monitoimikeskuksen käyttäminen" sivulla 75. PIN-numeroa ei vaadita oletuksena, vaan sitä kysytään vain, jos PIN on määritetty.

- 7 Paina Valitse .

Skannaustilan valikko avautuu.



Useiden sivujen tai kuvien skannaaminen

 **HUOMAUTUS:** Kaikki ohjelmat eivät tue useiden sivujen skannaamista.

Voit säästää aikaa skannaamalla useita kuvia kerralla:

- 1 Aseta ensimmäinen arkki skannaustasolle. Aiheesta on lisätietoja kohdassa "Alkuperäisen asiakirjan asettaminen skannaustasolle" sivulla 25.
- 2 Valitse **Käynnistä**→ **Ohjelmat** tai **Kaikki ohjelmat**→ **Dell-tulostimet**→ **Dell Photo AIO Printer 964**→ **Dell-monitoimikeskus**.

Dell-monitoimikeskus avautuu.

 **HUOMAUTUS:** Voit avata **Dell-monitoimikeskuksen** myös tulostimen käyttöpaneelistä. Kun tulostin on Skannaustilassa, paina **Käynnistä**-näppäintä . **Dell-monitoimikeskus** avautuu tietokoneen näytössä.

- 3 Valitse avattavasta **Lähetä skannattu kuva kohteeseen**: -valikosta valokuvankäsittelyohjelma, jota haluat käyttää.
- 4 Napsauta **Skannausosassa** kohtaa **Katso lisää skannausasetuksia**.
- 5 Napsauta **Lisäasetukset**-painiketta.
- 6 Voit muuttaa lisäasetuksia napsauttamalla **Näytä skannauksen lisäasetukset**.
Skannauksen lisäasetukset -valintaikkuna tulee näyttöön.
- 7 Valitse **Skannaa**-välilehdessä **Skannaa useita kohteita ennen tulostamista** -valintaruutu.
- 8 Napsauta **OK**.
- 9 Kun olet muokannut asetukset, valitse **Skannaa**.
Ensimmäisen sivun skannaamisen jälkeen näyttöön tulee pyyntö lisätä laitteeseen seuraava sivu.
- 10 Aseta seuraava arkki skannaustasolle ja valitse **Kyllä**. Toista toimet, kunnes olet skannannut kaikki sivut.
- 11 Kun olet valmis, valitse **Ei**. Näyttöön tulee ohjelma, jossa skannaamasi useat sivut ovat.



Skannatun tekstin muokkaaminen optisen merkkien tunnistuksen (OCR) avulla

Optinen merkkien tunnistus (Optical Character Recognition, OCR) muuntaa skannatun kuvan tekstinkäsittelyohjelmassa muokattavaksi tekstiksi.

 **HUOMAUTUS:** Varmista, että tietokoneeseen on asennettu OCR-ohjelmisto. Ohjelmiston pitäisi latautua automaattisesti tulostinohjaimien asennuksen yhteydessä.

- 1 Aseta alkuperäinen asiakirja paikalleen. Lisätietoja on kohdissa "Aseta alkuperäinen asiakirja automaattiseen asiakirjansyöttölaitteeseen" sivulla 24 ja "Alkuperäisen asiakirjan asettaminen skannaustasolle" sivulla 25.
- 2 Valitse Käynnistä→ Ohjelmat tai Kaikki ohjelmat→ Dell-tulostimet→ Dell Photo AIO Printer 964→ Dell-monitoimikeskus.

Dell-monitoimikeskus avautuu.

 **HUOMAUTUS:** Voit avata Dell-monitoimikeskuksen myös tulostimen käyttöpaneelista. Kun tulostin on Skannaustilassa, paina Käynnistä-näppäintä . Dell-monitoimikeskus avautuu tietokoneen näytössä.

- 3 Lähetä skannatut kuvat kohteeseen:-valikosta tekstinkäsittely tai tekstinmuokkausohjelma.
- 4 Valitse avattavasta Miten skannausta käytetään? -valikosta Tekstin muokkaaminen (OCR ja 300 DPI).
- 5 Valitse Skannaa.
Skannattu teksti tulee näkyviin.
- 6 Muokkaa asiakirjaa.
- 7 Tallenna asiakirja.

Skannattujen kuvien muokkaaminen

Kuvia voi muokata useimmilla kuvankäsittelyohjelmilla.

- 1 Valitse Käynnistä→ Ohjelmat tai Kaikki ohjelmat→ Dell-tulostimet→ Dell Photo AIO Printer 964→ Dell-monitoimikeskus.

Dell-monitoimikeskus avautuu.



HUOMAUTUS: Voit avata Dell-monitoimikeskuksen myös tulostimen käyttöpaneelistä. Kun tulostin on Skannaustilassa, paina Käynnistä-näppäintä . Dell-monitoimikeskus avautuu tietokoneen näytössä.

- 2 Valitse avattavasta Lähetä skannattu kuva kohteeseen: -valikosta.
- 3 Valitse Skannaa.

Kun kuva on käsitelty, se avautuu valitussa ohjelmassa.

- 4 Muokkaa kuvaa ohjelman työkaluilla.

Mahdollisesti käytettävissä olevat työkalut:

- Punasilmäisyyden poistaminen
- Kuvan leikkaaminen
- Tekstin lisääminen kuvaan
- Kuvan kirkkauden ja kontrastin säätäminen

Katso lisäohjeita kuvankäsittelyohjelman mukana toimitetusta oppaasta.

Kuvan tallentaminen tietokoneeseen

- 1 Valitse Käynnistä→ Ohjelmat tai Kaikki ohjelmat→ Dell-tulostimet→ Dell Photo AIO Printer 964→ Dell-monitoimikeskus.

Dell-monitoimikeskus avautuu.



HUOMAUTUS: Voit avata Dell-monitoimikeskuksen myös tulostimen käyttöpaneelistä. Kun tulostin on Skannaustilassa, paina Käynnistä-näppäintä . Dell-monitoimikeskus avautuu tietokoneen näytössä.



- 2 Valitse Asiakirjanhallinta-osassa Tallenna kuva tietokoneeseen.
- 3 Voit tallentaa kuvan tietokoneeseen tietokoneen näytön ohjeiden avulla.

Skannatun kuvan tai asiakirjan lähettäminen sähköpostilla

Voit lähettää skannattuja valokuvia tai asiakirjoja sähköpostilla:

- 1 Aseta alkuperäinen asiakirja paikalleen. Lisätietoja on kohdissa "Aseta alkuperäinen asiakirja automaattiseen asiakirjansyöttölaitteeseen" sivulla 24 ja "Alkuperäisen asiakirjan asettaminen skannaustasolle" sivulla 25.
- 2 Valitse Käynnistä→ Ohjelmat tai Kaikki ohjelmat→ Dell-tulostimet→ Dell Photo AIO Printer 964→ Dell-monitoimikeskus.

Dell-monitoimikeskus avautuu.

 **HUOMAUTUS:** Voit avata Dell-monitoimikeskuksen myös tulostimen käyttöpaneelista. Kun tulostin on Skannaus tilassa, paina Käynnistä-näppäintä . Dell-monitoimikeskus avautuu tietokoneen näytössä.

- 3 Valitse Esikatselu.

 **HUOMAUTUS:** Jos skannauksen koko (se näkyy esikatseluikkunan oikeassa alakulmassa) näkyy punaisena, järjestelmäresurssit eivät riitä valitsemasi kokoisen tai tarkkuuksisen asiakirjan skannaamiseen. Voit korjata ongelman pienentämällä skannausalueen tarkkuutta tai kokoa.

- 4 Valitse Asiakirjanhallinta-osasta Lähetä kuva tai asiakirja sähköpostilla.
- 5 Valitse haluamasi Mitä skannataan? -valikosta.
- 6 Valmistele valokuva tai asiakirja lähetettäväksi näytön ohjeiden mukaan.
- 7 Valitse Liitä.
- 8 Kirjoita viesti valokuvan mukaan ja lähetä kuva.

 **HUOMAUTUS:** Jos sinulla on kysyttävää viestin kirjoittamisesta, katso lisätietoja sähköpostiohjelman ohjeista.



Kuvien tai asiakirjojen suurentaminen tai pienentäminen

Jos käytät tulostinta tietokoneen *kanssa*, voit suurentaa tai pienentää asiakirjaa 25–400 prosenttia Dell-monitoimikeskuksessa.

Jos käytät tulostinta *erillään* tietokoneesta, voit suurentaa tai pienentää asiakirjaa prosentilla tai sovittamisasetuksilla käyttöpaneelin avulla.

- 1 Lisää paperia paperitukeen. Katso ohjeita kohdasta "Tavallisen paperin lisääminen paperitukeen" sivulla 22.
- 2 Aseta alkuperäinen asiakirja paikalleen. Lisätietoja on kohdissa "Alkuperäisen asiakirjan asettaminen skannaustasolle" sivulla 25 ja "Aseta alkuperäinen asiakirja automaattiseen asiakirjansyöttölaitteeseen" sivulla 24.
- 3 Valitse Käynnistä→ Ohjelmat tai Kaikki ohjelmat→ Dell-tulostimet→ Dell Photo AIO Printer 964→ Dell-monitoimikeskus.

Dell-monitoimikeskus avautuu.

 **HUOMAUTUS:** Voit avata Dell-monitoimikeskuksen myös tulostimen käyttöpaneelistä. Kun tulostin on skannaustilassa, paina Käynnistä-näppäintä  Dell-monitoimikeskus avautuu tietokoneen näytössä.

- 4 Valitse Esikatselu.

 **HUOMAUTUS:** Jos skannauksen koko (se näkyy esikatseluikkunan oikeassa alakulmassa) näkyy punaisena, järjestelmäresurssit eivät riitä valitsemasi kokoisen tai tarkkuuksisen asiakirjan skannaamiseen. Voit korjata ongelman pienentämällä skannausalueen tarkkuutta tai kokoa.

- 5 Valitse Asiakirjanhallinta-osassa Suurena tai pienennä kuvan kokoa.
- 6 Valitse uuden kuvan koko näytön ohjeiden avulla.
- 7 Kun olet muokannut kuvaa, valitse Tulosta.

Faksaaminen

Tulostimesta voidaan faksata ilman tietokonetta. Tulostimen käyttöpaneelia voidaan käyttää perusfaksaamiseen. Katso kohtaa "Faksaaminen tulostimen käyttöpaneelista" sivulla 57.



HUOMAUTUS: Tietokoneohjelmiston faksausohjeet ovat kohdassa "Faksin lähettäminen tietokoneesta" sivulla 61.

Tulostimen asentaminen laitteistoon

Laite	Mahdollisuudet	Asianmukainen osa
<ul style="list-style-type: none"> tulostin puhelinjohto (toimitetaan) 	Voit kopioida ja lähettää ja vastaanottaa fakseja ilman tietokonetta.	"Liittäminen suoraan seinäpistorasiaan" sivulla 54
<ul style="list-style-type: none"> tulostin puhelin (myydään erikseen) kaksi puhelinjohtoa (yksi sisältyy toimitukseen) 	<ul style="list-style-type: none"> Voit käyttää faksilinjaa normaalina puhelinlinjana. Sijoita tulostin puhelimen lähelle. Voit kopioida ja lähettää ja vastaanottaa fakseja ilman tietokonetta. 	"Liittäminen puhelimeen" sivulla 54
<ul style="list-style-type: none"> tulostin puhelin (myydään erikseen) vastaaja (myydään erikseen) kolme puhelinjohtoa (yksi sisältyy toimitukseen) 	Voit vastaanottaa sekä tulevia vastaajaviestejä että fakseja.	"Liittäminen vastaajaan" sivulla 55
<ul style="list-style-type: none"> tulostin puhelin (myydään erikseen) tietokoneen modeemi (myydään erikseen) kolme puhelinjohtoa (yksi sisältyy toimitukseen) USB-kaapeli (myydään erikseen) 	Voit lisätä puhelinliitännöiden määrää.	"Liittäminen tietokoneen modeemiin" sivulla 56



HUOMAUTUS: Puhelinjohto (toimitettu laitteen mukana) on kytkettävä asianmukaiseen liitännään.

Liittäminen suoraan seinäpistorasiaan

Kytke puhelinjohdon toinen pää tulostimen FAKSI-liittimeen (FAX — vasemmanpuoleinen liitin) ja toinen pää seinäpuhelinpistorasiaan.

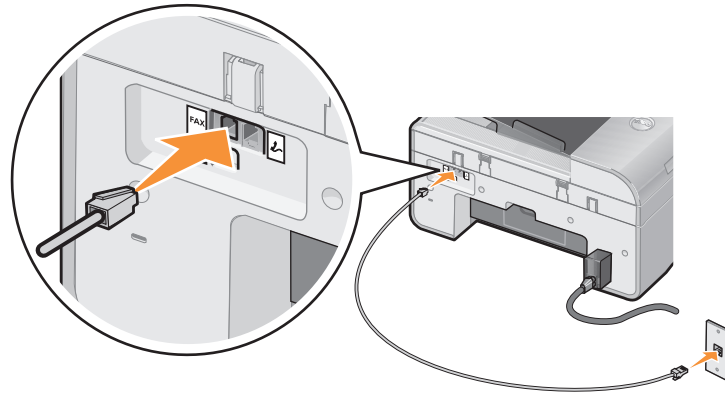

- 1 Liitä puhelinjohdon toinen pää tulostimen FAKSI-liittimeen (FAX — vasemmanpuoleinen liitin).
- 2 Liitä puhelinjohdon toinen pää toimivaan puhelinpistorasiaan.

Liittäminen puhelimeen

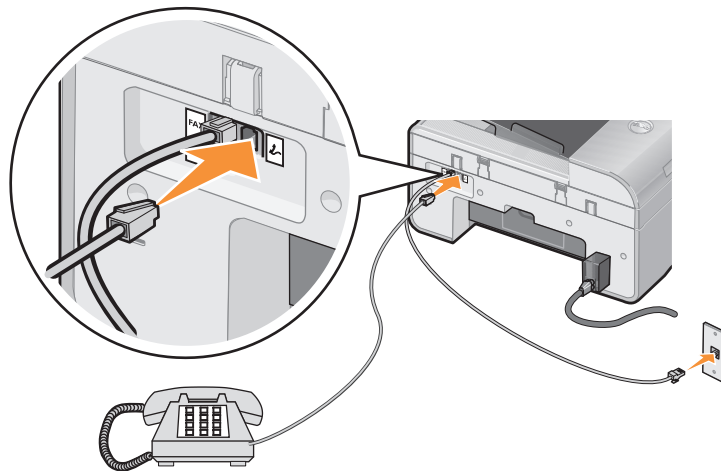

Kytkemällä puhelimen tulostimeen voit käyttää faksilinjaa normaalina puhelinlinjana.

- 1 Kytke puhelinjohdon toinen pää tulostimen FAKSI-liittimeen (FAX — vasemmanpuoleinen liitin) ja toinen pää seinäpuhelinpistorasiaan.

- 2 Irrota tulostimen takana olevasta PUEHELIN-liittimestä suojatulppa (🔒 — oikeanpuoleinen liitin).
- 3 Kytke puhelinjohdon toinen pää puhelimeen ja toinen tulostimen PUEHELIN-liittimeen (🔒 — oikeanpuoleinen liitin).

HUOMAUTUS: Jos asut maassa, jossa on käytössä sarjamuotoinen puhelinyhteys (kuten Saksassa, Ruotsissa, Tanskassa, Itävallassa, Belgiassa, Italiassa, Ranskassa ja Sveitsissä), poista sininen tulppa oikeanpuoleisesta liittimestä (🔒) ja aseta tulostimen mukana toimitettu keltainen päätevastuspistoke, jotta faksi toimisi oikein. Tähän porttiin ei voida liittää lisälaitteita näissä maissa.

Liittäminen vastaajaan

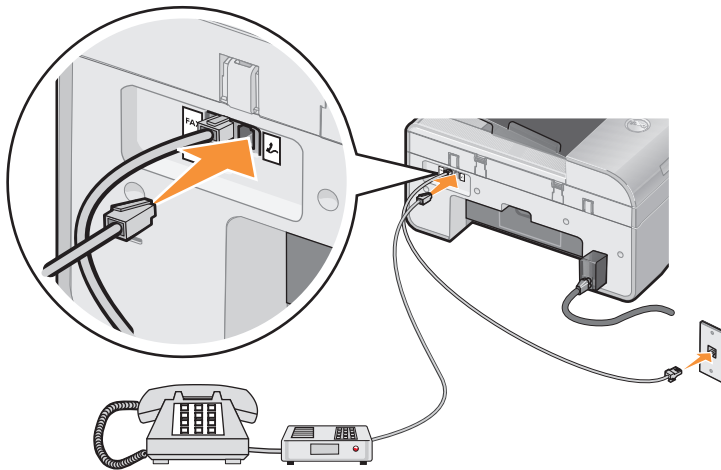

- 1 Kytke puhelinjohdon toinen pää tulostimen FAKSI-liittimeen (FAX — vasemmanpuoleinen liitin) ja toinen pää seinäpuhelinpistorasiaan.
- 2 Irrota tulostimen takana olevasta PUEHELIN-liittimestä suojatulppa (🔒 — oikeanpuoleinen liitin).
- 3 Liitä puhelinjohto puhelimeen ja vastaajaan.
- 4 Kytke puhelinjohdon toinen pää puhelimeen ja toinen tulostimen PUEHELIN-liittimeen (🔒 — oikeanpuoleinen liitin).

HUOMAUTUS: Jos asut maassa, jossa on käytössä sarjamuotoinen puhelinyhteys (kuten Saksassa, Ruotsissa, Tanskassa, Itävallassa, Belgiassa, Italiassa, Ranskassa ja Sveitsissä), poista sininen tulppa oikeanpuoleisesta liittimestä (🔒) ja aseta tulostimen mukana toimitettu keltainen päätevastuspistoke, jotta faksi toimisi oikein. Tähän porttiin ei voida liittää lisälaitteita näissä maissa.

Liittäminen tietokoneen modeemiin

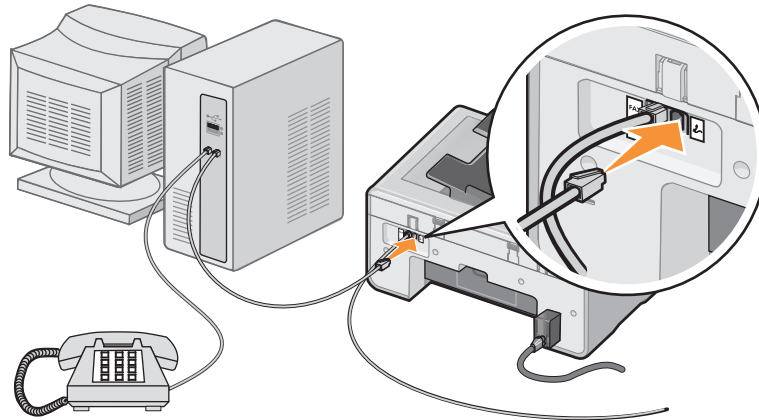

- 1 Kytke puhelinjohdon toinen pää tulostimen FAKSI-liittimeen (**FAKSI** — vasemmanpuoleinen liitin) ja toinen pää seinäpuhelinpistorasiaan.
- 2 Irrota tulostimen takana olevasta PUHELIN-liittimestä suojatulppa (**PUHELIN** — oikeanpuoleinen liitin).
- 3 Liitä puhelinjohto puhelimeen ja tietokoneen modeemiin.
- 4 Kytke puhelinjohdon toinen pää tietokoneen modeemiin ja toinen tulostimen PUHELIN-liittimeen (**PUHELIN** — oikeanpuoleinen liitin).

HUOMAUTUS: Jos asut maassa, jossa on käytössä sarjamoottorinen puhelinverkko (kuten Saksassa, Ruotsissa, Tanskassa, Itävallassa, Belgiassa, Italiassa, Ranskassa ja Sveitsissä), poista sininen tulppa oikeanpuoleisesta liittimestä (**PUHELIN**) ja aseta tulostimen mukana toimitettu keltainen päätevastuspistoke, jotta faksi toimisi oikein. Tähän porttiin ei voida liittää lisälaitteita näissä maissa.

Mitä jos käytössä on DSL-yhteys?

DSL-tekniikka siirtää digitaalisia tietoja tietokoneeseen puhelinlinjan kautta. Dell Photo AIO Printer 964 -valokuvatulostin on suunniteltu analogista tiedonkäsittelyä varten. Jos lähetät faksin käyttämällä DSL-modeemiin kytkettyä puhelinlinjaa, asenna DSL-suodatin analogisen faksimodeemin signaalin aiheuttaman häiriön estämiseksi.

- 1 Liitä DSL-suodatin aktiiviseen puhelinlinjaan.
- 2 Kytke tulostin suoraan DSL-suodattimen lähtöliitäntään.

HUOMAUTUS: Älä asenna jakajia DSL-suodattimen ja tulostimen välille. Kysy lisätietoja DSL-palveluntuottajalta.





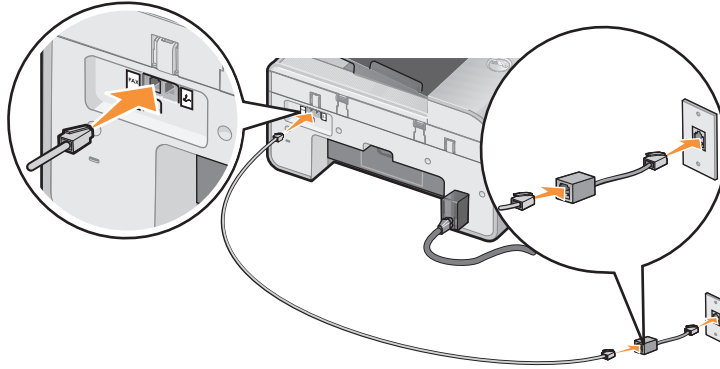

HUOMAUTUS: ISDN (integrated services digital network)- ja kaapelimodeemit eivät ole faksimodeemeja, eikä tulostin tue niillä faksaamista



Faksaaminen tulostimen käyttöpaneelista





Faksin lähettäminen



- 1 Tarkista, että tulostimeen on kytketty virta ja että tulostin on kytketty FAKSI-liittimellä (FAX — vasemmanpuoleinen liitin) aktiiviseen puhelinlinjaan.
- 2 Aseta asiakirja skannaustasolle tai asiakirjansyöttölaitteeseen. Lisätietoja on kohdissa "Alkuperäisen asiakirjan asettaminen skannaustasolle" sivulla 25 ja "Aseta alkuperäinen asiakirja automaattiseen asiakirjansyöttölaitteeseen" sivulla 24.
- 3 Selaa päävalikossa ylä- ja alanuolinäppäimien   avulla kohtaan **Faksi** ja paina **Valitse** .
- 4 Näppäile faksinumero.
Numerot näkyvät Faksinumero-ikkunassa.
- 5 Paina **Käynnistä** .

Tulostin skannaa asiakirjan ja lähettää faksin antamaasi numeroon. Kun faksi on lähetetty, tulostimesta kuuluu merkkiäni.

Faksin lähettäminen yleislähetystenä

Faksin lähettäminen yleislähetystenä -toiminnon avulla voit lähettää faksin samalla kertaa useisiin faksinumeroihin. Voit määrittää enintään 30 numeroa.

- 1 Tarkista, että tulostimeen on kytketty virta ja että tulostin on kytketty FAKSI-liittimellä (FAX — vasemmanpuoleinen liitin) aktiiviseen puhelinlinjaan.
- 2 Aseta asiakirja skannaustasolle tai asiakirjansyöttölaitteeseen. Lisätietoja on kohdissa "Alkuperäisen asiakirjan asettaminen skannaustasolle" sivulla 25 ja "Aseta alkuperäinen asiakirja automaattiseen asiakirjansyöttölaitteeseen" sivulla 24.
- 3 Selaa päävalikossa ylä- ja alanuolinäppäimien   avulla kohtaan **Faksi** ja paina **Valitse** .
- 4 Näppäile faksinumero.
Numerot näkyvät Faksinumero-ikkunassa.
- 5 Siirry seuraavaan faksinumerokenttään painamalla **alanuolinäppäintä** .
- 6 Näppäile faksinumero.
- 7 Toista nämä toiminnot, kunnes olet valinnut kaikkien haluamiesi vastaanottajien faksinumerot.

















 **HUOMAUTUS:** Voit valita puhelinnumeroita myös Puhelinluettelo- tai Uudelleenvalintahistoria-asetuksilla. Kaikki valitsemasi numerot lisätään faksiluetteloon, kunnes painat **Käynnistä** .

- 8 Paina **Käynnistä** .

Kun olet käynnistänyt faksauksen, tulostin valitsee ensimmäisen numeron, muodostaa yhteyden, lähettää faksin, katkaisee yhteyden ja siirtyy seuraavaan numeroon luettelossa. Tämä jatkuu, kunnes koko luettelo on käyty läpi. Jos tulostin ei pysty muodostamaan yhteyttä faksinumeroon, se siirtyy seuraavaan numeroon luettelossa. Numero, johon ei voitu muodostaa yhteyttä, siirretään luettelon loppuun, ja siihen yritetään luoda yhteys uudelleen, kun luettelo on käyty läpi.







 **HUOMAUTUS:** Jos tulostin ei saa yhteyttä joihinkin faksinumeroihin, se yrittää muodostaa yhteyden uudelleen sen mukaan, miten monta uudelleenyrityskertaa **Valitseminen ja lähettäminen** -valikosta on määritetty.

Faksin vastaanottaminen automaattisesti

- 1 Tarkista, että tulostimeen on kytketty virta ja että tulostin on kytketty FAKSI-liittimellä (FAX — vasemmanpuoleinen liitin) aktiiviseen puhelinlinjaan.
- 2 Varmista, että **Automaattivastaus** on käytössä nyt tai ajoitetun käyttöajan puitteissa.
 - a Selaa **Faksitilan** näytössä ylä- ja alanuolinäppäimien   avulla kohtaan **Automaattivastaus**.
 - b Valitse oikean ja vasemman **nuolinäppäimen**   avulla **Kyllä** tai **Ajoitetut** ja paina **Valitse** .
 - c Jos valitsit **Ajoitetut**, **Automaattivastauksen aikataulu** -näyttö avautuu. Määritä kellonajat **Automaattivastauksen** käynnistämistä ja pysäyttämistä varten.
 - d Paina **Valitse** .
- 3 Määritä, miten monen soittokerran jälkeen tulostin vastaa tulevaan faksiin.
 - a Valitse päävalikosta tilaksi **Faksi** ja paina **Valitse** .
 - b Selaa **ylä- ja alanuolinäppäimien**   avulla kohtaan **Faksin asennus**, ja paina **Valitse** .
 - Faksin asennus** -valikko avautuu.
 - c Selaa **ylä- ja alanuolinäppäimien**   avulla kohtaan **Soittaminen ja vastaaminen**, ja paina **Valitse** .
 - Soittaminen ja vastaaminen** -valikko avautuu.
 - d Selaa **ylä- ja alanuolinäppäimien**   avulla kohtaan **Nosta kuuloke** ja valitse, kuinka monta kertaa puhelin soittaa ennen, kuin faksilaite vastaa.
 - e Paina **Valitse** .

Tulostin vastaanottaa faksin automaattisesti havaittuaan asetuksen mukaisen soittojen määrän.

Faksin vastaanottaminen manuaalisesti

- 1 Tarkista, että tulostimeen on kytketty virta ja että tulostin on kytketty FAKSI-liittimellä (FAX — vasemmanpuoleinen liitin) aktiiviseen puhelinlinjaan.
- 2 Varmista, että **automaattivastaustoiminto** ei ole käytössä.
 - a Selaa **Faksitilan** näytössä ylä- ja alanuolinäppäimien   avulla kohtaan **Automaattivastaus**.
 - b Valitse oikean ja vasemman **nuolinäppäimen**   avulla **Ei tai Ajoitetut** ja paina **Valitse** .
 - c Jos valitsit **Ajoitetut**, **Automaattivastauksen aikataulu** -näyttö avautuu. Näppäile kellonajat **Automaattivastauksen** käynnistämistä ja pysäyttämistä varten.
 - d Paina **Valitse** .
- 3 Kun tulostin soi, nosta puhelimen kuuloke ja kuuntele faksin soittoaäntä.
- 4 Paina tulostimen käyttöpaneelista **DELL# (3355#)**.



HUOMAUTUS: DELL#-vastauskoodia käytetään oletuksena. Voit kuitenkin muuttaa sen miksi tahansa nelinumeroiseksi koodiksi. Lisätietoja koodin muuttamisesta on kohdassa "Käsinvastaamisen koodin muuttaminen" sivulla 73.

Faksin vastaanottaminen tulostimeen kytkettyyn vastaajaan

Kun tulostimeen on kytketty virta ja **Automaattivastaus** on käytössä, vastaaja vastaa saapuviin puheluihin.

- Jos puhelu todetaan faksiksi, tulostin vastaanottaa faksin ja sulkee vastaajan.
- Jos faksia *ei* havaita, vastaaja vastaanottaa puhelun.

Faksin lähettäminen tietokoneesta

Voit lähettää tiedostoja tietokoneesta faksilla tulostimen tai tietokoneen modeemin avulla. Kaikki tulostettavissa olevat tiedostot voidaan faksata.

Kaapelien kytkeminen

- Kytke tulostin tietokoneeseen USB-kaapelilla (myydään erikseen), jotta voit skannata asiakirjoja faksattaviksi.
 - *Jos haluat lähettää faksin käyttämällä tulostimen modeemia*, kytke tulostin FAKSI-liittimellä aktiiviseen puhelinlinjaan (FAX — vasemmanpuoleinen liitin).
- Jos haluat lähettää faksin käyttämällä tietokoneen modeemia*, kytke tietokoneen faksimodeemi LINJA-liittimellä (☒ — vasemmanpuoleinen liitin) aktiiviseen puhelinlinjaan.

Mitä jos käytössä on DSL-yhteys?

DSL-tekniikka siirtää digitaalisia tietoja tietokoneeseen puhelinlinjan kautta. Dell Photo AIO Printer 964 -valokuvatulostin on suunniteltu analogista tiedonkäsittelyä varten. Jos lähetät faksin käyttämällä DSL-modeemiin kytkettyä puhelinlinjaa, asenna DSL-suodatin analogisen faksimodeemin signaalin aiheuttaman häiriön estämiseksi.

- 1 Liitä DSL-suodatin aktiiviseen puhelinlinjaan.
- 2 Kytke tulostin suoraan DSL-suodattimen lähtöliitäntään.

 **HUOMAUTUS:** Älä asenna jakajia DSL-suodattimen ja tulostimen välille. Kysy lisätietoja DSL-palveluntuottajalta.

 **HUOMAUTUS:** ISDN (integrated services digital network)- ja kaapelimodeemit eivät ole faksimodeemeja, eikä tulostin tue niillä faksaamista

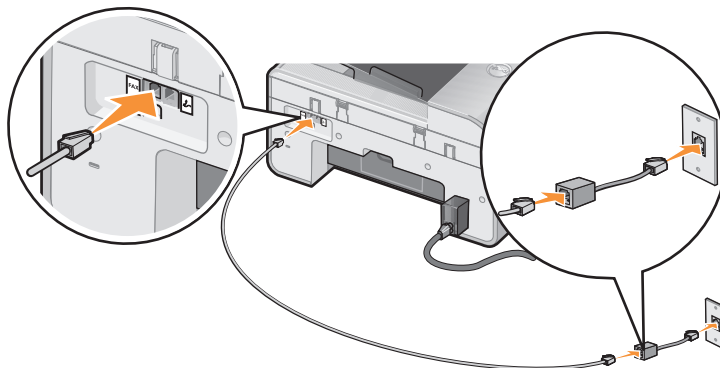

Faksaaminen tietokoneen modeemia käyttämällä

Faksin lähettäminen Dell-monitoimikeskuksesta

- 1 Varmista, että tulostimen virta on kytketty ja tulostin on kytketty tietokoneeseen USB-kaapelilla.
- 2 Aseta asiakirja skannaustasolle tai asiakirjansyöttölaitteeseen. Lisätietoja on kohdissa "Alkuperäisen asiakirjan asettaminen skannaustasolle" sivulla 25 ja "Aseta alkuperäinen asiakirja automaattiseen asiakirjansyöttölaitteeseen" sivulla 24.
- 3 Valitse **Käynnistä**→ **Ohjelmat** tai **Kaikki ohjelmat**→ **Dell-tulostimet**→ **Dell Photo AIO Printer 964**→ **Dell-monitoimikeskus**.
- 4 Aseta faksattava asiakirja tulostimen kannen alle *skannattava puoli alaspäin*.
- 5 Valitse avattavasta **Skannaus**-valikosta **Faksi**.
- 6 Valitse **Skannaa**.
- 7 Lähetä faksi näytön ohjeiden mukaan.

Faksin lähettäminen Dell Printer Fax -työkalujen avulla

Dell Printer Fax -työkalujen avulla voit faksata minkä tahansa asiakirjan, jonka voit tulostaa.

- 1 Avaa asiakirja, jonka haluat faksata.
- 2 Valitse **Tiedosto**→ **Tulosta**.
- 3 Napsauta **Dell Printer Fax -työkalut** kuvaketta.
Asiakirja faksataan tulostimen modeemia käyttämällä.

Faksin vastaanottaminen

Dell Photo AIO Printer 964 -modeemi vastaanottaa vain paperitulosteita. Kohdassa "Faksaaminen tulostimen käyttöpaneelistä" sivulla 57 on lisätietoja faksin vastaanottamisesta.

Jos haluat tallentaa vastaanottamasi faksit sähköisesti, skannaa vastaanottamasi asiakirja tiedostoon (katso "Faksin lähettäminen Dell-monitoimikeskuksesta" sivulla 62) tai vastaanota faksit tietokoneen modeemin kautta (katso "Faksaaminen tietokoneen modeemia käyttämällä" sivulla 64).

Tulostinasetukset-apuohjelman käyttäminen

Avaa Tulostinasetukset-apuohjelma, jos haluat määrittää tulostimen modeemin asetukset faksaamista varten.

- 1 Valitse Käynnistä → Ohjelmat tai Kaikki ohjelmat → Dell-tulostimet → Dell Photo AIO Printer 964 → Dell-monitoimikeskus.
- 2 Valitse Dell-monitoimikeskuksessa Huolto/Vianmääritys-välilehti ja sen jälkeen Näytä Tulostinasetukset-apuohjelma.

Tulostinasetukset-apuohjelman välilehdet

Välilehti	Toiminto
Lähetys	<ul style="list-style-type: none">• Nimen ja faksinumeron kirjoittaminen.• Enimmäislähetysnopeuden ja lähetettävien faksien tulostuslaadun valitseminen.• Koko asiakirjan skannaamisen valitseminen ennen numeron valintaa.• Virheenkorjauksen valitseminen.• Faksin käyttöraportin tulostaminen.• Faksin toimintoraportin tulostaminen.
Vastaanotto	<ul style="list-style-type: none">• Alatunnisteen (päiväys, aika ja sivunumero) tulostuksen valitseminen kullekin sivulle.• Tulevan faksin pienentäminen automaattisesti sopimaan laitteessa olevaan paperikokoon tai tulostaminen kahdelle sivulle.• Faksin välittämisen tai tulostamisen ja välittämisen valitseminen.• Estettyjen faksien hallinta.
Yhteys/valinta	<ul style="list-style-type: none">• Uusien valintayritysten määrä ja väli, jos faksi ei lähde ensiyrittämällä.• Käytettävän puhelinlinjan valitseminen (Pulssi, Äänitaaajuus, Tilaajavaihteen takana).• Valinnan etuliitteen kirjoittaminen.• Tuleviin puheluihin vastaaminen (manuaalisesti, jos havaitaan faksiääni, tai tiettyjen soittomäärien jälkeen).• Valitse tunnusääni, jos puhelinlinjalla on käytössä tunnusäänipalvelu.
Pikavalinta	Pikavalinta- tai ryhmäpikavalintaluetteloiden luominen tai muokkaaminen tai kohteiden lisääminen niihin.

Faksaaminen tietokoneen modeemia käyttämällä

Jos tietokoneen modeemin LINJA-liitin on kytketty aktiiviseen puhelinlinjaan (☎), voit lähettää ja vastaanottaa fakseja käyttämällä **faksikonsolia** (vain Windows XP) tai **Faksipalvelun hallintaa** (vain Windows 2000):

- voit tulostaa ja vastaanottaa tiedostoja fakseina **faksikonsolin** tai **Faksipalvelun hallinnan** avulla tai
- skannata asiakirjan tiedostoon **Dell-monitoimikeskuksessa** ja tulostaa tiedoston faksina **faksikonsolin** tai **Faksipalvelun hallinnan** avulla.

Faksikonsolin asentaminen (ainoastaan Windows XP)

- 1 Valitse **Käynnistä**→ **Ohjauspaneeli**.
- 2 Valitse **Lisää tai poista sovellus**.
- 3 Valitse **Lisää tai poista Windowsin osia**.
- 4 Valitse **Faksipalvelut**.
- 5 Napsauta **Seuraava**.

Jos näyttöön tulee kehote, aseta *Microsoft Windows XP* -CD-levy CD-asemaan ja valitse **OK**. Sulje näyttöön tuleva **Tervetuloa Microsoft Windows XP:hen** -ikkuna.

- 6 Napsauta **Valmis**.
- 7 Sulje **Lisää tai poista sovellus** -ikkuna.

Faksikonsolin määrittäminen (ainoastaan Windows XP)

- 1 Valitse **Käynnistä**→ **Ohjelmat** tai **Kaikki ohjelmat**→ **Apuohjelmat**→ **Tietoliikenneyhteydet**→ **Faksi**→ **Faksikonsoli**.

Ohjattu faksin määrittäminen tulee näyttöön.

- 2 Napsauta **Seuraava**.
- 3 Anna tarvittavat tiedot ja valitse **Seuraava**.
- 4 Valitse modeemi avattavasta **Valitse faksilaite** -valikosta.
- 5 Valitse **Ota käyttöön vastaanotto** -valintaruutu.



HUOMAUTUS: Valitsemalla **Ota käyttöön vastaanotto** -valintaruudun voit vastaanottaa fakseja. Tietokoneen modeemi saattaa kuitenkin vastata kaikkiin puheluihin, jolloin et ehkä saa ääniviestejä.

- a Valitse **Manuaalinen vastaaminen** tai määritä soittojen määrä ja valitse **Seuraava**.
- b Anna lähettäjä-tunnus (TSID) -tiedot ja valitse **Seuraava**.

- c Anna vastaanottaja (CSID) -tiedot ja valitse **Seuraava**.
 - d Valitse **Tulosta tulostimeen**. Jos haluat tulostaa kaikki vastaanotetut faksit, valitse kentän oikealla puolella olevasta avattavasta valikosta **Dell Photo AIO Printer 964**.
 - e Voit luoda kustakin faksista arkistokopion valitsemalla hiiren napsautuksella **Tallenna kopio kansiossa** ja valitsemalla sitten arkistosijainnin painamalla **Selaa**-painiketta.
- 6 Valitse **Seuraava**, vahvista asetukset ja valitse **Valmis**.

Faksipalvelun hallinnan määrittäminen (vain Windows 2000)

- 1 Valitse **Käynnistä**→ **Ohjelmat**→ **Apuohjelmat**→ **Tietoliikenneyhteydät**→ **Faksi**→ **Faksipalvelun hallinta**.
Ohjattu faksin määrittäminen tulee näyttöön.
- 2 Napsauta **Seuraava**.
- 3 Anna tarvittavat tiedot ja valitse **Seuraava**.
- 4 Valitse modeemi avattavasta valikosta.
- 5 Suorita määrittäminen loppuun seuraamalla tietokoneen näytön ohjeita.

Sähköisen faksikopion lähettäminen Faksikonsolin tai Faksipalvelun hallinnan avulla

- 1 Avaa faksattava tiedosto.
- 2 Valitse **Tiedosto** → **Tulosta**.
- 3 Valitse tulostinluettelosta **Faksi**.
- 4 Valitse **Tulosta**.
- 5 Lähetä faksi näytön ohjeiden mukaan.

Paperifaksin lähettäminen Dell-monitoimikeskuksesta

- 1 Varmista, että tulostimen virta on kytketty ja tulostin on kytketty tietokoneeseen USB-kaapelilla.
- 2 Aseta asiakirja skannaustasolle tai asiakirjansyöttölaitteeseen. Lisätietoja on kohdissa "Alkuperäisen asiakirjan asettaminen skannaustasolle" sivulla 25 ja "Aseta alkuperäinen asiakirja automaattiseen asiakirjansyöttölaitteeseen" sivulla 24.
- 3 Valitse **Käynnistä**→ **Ohjelmat** tai **Kaikki ohjelmat**→ **Dell-tulostimet**→ **Dell Photo AIO Printer 964**→ **Dell-monitoimikeskus**.
- 4 Aseta faksattava asiakirja tulostimen kannen alle *skannattava puoli alaspäin*.
- 5 Valitse avattavasta **Skannaus**-valikosta **Tiedosto**.

- 6 Tallenna tiedosto haluamaasi paikkaan.
- 7 Avaa juuri skannaamasi ja tallentamasi tiedosto.
- 8 Valitse **Tiedosto** → **Tulosta**.
- 9 Valitse tulostinluettelosta **Faksi**.
- 10 Valitse **Tulosta**.
- 11 Lähetä faksi näytön ohjeiden mukaan.

Faksin vastaanottaminen Faksikonsolin tai Faksipalvelun hallinnan avulla

- 1 Tarkista, että aktiivinen puhelinlinja on kytketty tietokoneen modeemin LINJA-liittimellä (☐).
- 2 Valitse **Käynnistä**→ **Ohjelmat** tai **Kaikki ohjelmat**→ **Apuohjelmat**→ **Tietoliikenneyhteydet**→ **Faksi**.
- 3 Valitse **Faksikonsoli** tai **Faksipalvelun hallinta**.

Jos valitsit **Faksikonsoli**-määrittelyssä **Ota käyttöön vastaanotto** -valintaruudun, voit vastaanottaa fakseja.



HUOMAUTUS: Valitsemalla **Ota käyttöön vastaanotto** -valintaruudun voit vastaanottaa fakseja. Tietokoneen modeemi saattaa kuitenkin vastata kaikkiin puheluihin, jolloin et ehkä saa ääniviestejä.

Lähetettyjen ja vastaanotettujen faksien tarkasteleminen Faksikonsolin tai Faksipalvelun hallinnan avulla



HUOMAUTUS: Vain **Faksikonsolista** lähetetyt tai sen vastaanottamat faksit näkyvät **Faksikonsolissa**.

- 1 Valitse **Käynnistä**→ **Ohjelmat** tai **Kaikki ohjelmat**→ **Apuohjelmat**→ **Tietoliikenneyhteydet**→ **Faksi**.
- 2 Valitse **Faksikonsoli** tai **Faksipalvelun hallinta**.

Tarkastele vastaanotettuja fakseja **Saapuneet**-kansiossa ja lähetettyjä fakseja **Lähetetyt**-kansiossa.

Faksin tilan tarkasteleminen Faksikonsolin tai Faksipalvelun hallinnan avulla.













- 1 Valitse **Käynnistä**→ **Ohjelmat** tai **Kaikki ohjelmat**→ **Apuohjelmat**→ **Tietoliikenneyhteydet**→ **Faksi**.
- 2 Valitse **Faksikonsoli** tai **Faksipalvelun hallinta**.
- 3 Seuraavat kansiot tulevat näkyviin:
 - Saapuvat — vastaanotettavat faksit
 - Saapuneet — vastaanotetut faksit

- Lähtevät — lähetettäväksi määritetyt faksit
 - Lähetetyt — faksit, joiden lähettäminen on onnistunut
- 4 Napsauta hiirellä haluamaasi kuvaketta.
 - 5 Valitse oikealla olevasta ikkunasta faksi, jonka tilaa haluat tarkastella, ja valitse sitten **Määriytykset** tai **Ominaisuudet**.
 - 6 Avaa **Yleiset**-välilehti ja tarkastele **tilarivin** tietoja.
 - 7 Valitse **Sulje**, kun olet valmis.

Pikavalinta

Faksaaminen on helpompaa, kun voit tallentaa jopa 99 pikavalintanumeroa. Voit tallentaa enintään 89 yksittäistä faksinumeroa ja 10 ryhmää, joissa kussakin voi olla enintään 30 puhelinnumeroa.











Pikavalintaluettelon luominen käyttöpaneelistä



- 1 Valitse päävalikosta tilaksi **Faksi** ja paina **Valitse** ✓.
 - 2 Selaa ylä- ja alanuolinäppäimien   avulla kohtaan **Puhelinluettelo** ja **Valitse** ✓.
Puhelinluettelo-valikko avautuu.
 - 3 Selaa ylä- ja alanuolinäppäimien   avulla kohtaan **Lisää tieto** ja paina **Valitse** ✓.
Lisää uusi tieto puhelinluetteloon -valikko avautuu.
 - 4 Kirjoita nimi näppäimistöllä.
 - a Etsi kirjoitettavaa kirjainta vastaava numeronäppäin ja paina sitä toistuvasti, kunnes asianmukainen kirjain tulee näkyviin.
 - b Paina oikeaa **nuolinäppäintä** , kun haluat siirtyä seuraavaan merkkiin tai odota kaksi sekuntia, että teksti hyväksytään.
-  **HUOMAUTUS:** Kun haluat lisätä välin sanojen väliin, paina **oikeaa nuolinäppäintä**  kahdesti.
- c Toista edellisiä vaihteita, kunnes koko teksti on kirjoitettu.
-  **HUOMAUTUS:** Kun haluat poistaa merkin, paina vasenta **nuolinäppäintä** .
- 5 Selaa alanuolinäppäimen  avulla kohtaan **Faksinumero**.
 - 6 Näppäile faksinumero.
-  **HUOMAUTUS:** Alin mahdollinen pikavalintanumero annetaan tälle yhteystiedolle. Et voi muuttaa pikavalintanumeroa.
- 7 Selaa alanuolinäppäimen  avulla kohtaan **Lisää tieto**.
 - 8 Paina **Valitse** ✓.



Pikavalintaluettelon luominen tietokoneesta



- 1 Valitse Käynnistä→ Ohjelmat tai Kaikki ohjelmat→ Dell-tulostimet→ Dell Photo AIO Printer 964→ Tulostinasetukset-apuohjelma.
- 2 Valitse Pikavalinta-välilehti.
- 3 Lisää uusi numero pikavalintaluetteloon välilehden ohjeiden mukaisesti.

Ryhmäpikavalintaluettelon luominen käyttöpaneelista

- 1 Selaa päävalikossa ylä- ja alanuolinäppäimien   avulla kohtaan Faksi ja paina Valitse .
- 2 Selaa ylä- ja alanuolinäppäimien   avulla kohtaan Puhelinluettelo ja Valitse . Puhelinluettelo-valikko avautuu.
- 3 Selaa ylä- ja alanuolinäppäimien   avulla kohtaan Lisää ryhmä ja paina Valitse . Lisää ryhmä puhelinluettelo -valikko avautuu.
- 4 Näppäile ryhmän nimi.
 - a Etsi kirjoitettavaa kirjainta vastaava numeronäppäin ja paina sitä toistuvasti, kunnes asianmukainen kirjain tulee näkyviin.
 - b Paina oikeaa nuolinäppäintä , kun haluat siirtyä seuraavaan merkkiin tai odota kaksi sekuntia, että teksti hyväksytään.





 **HUOMAUTUS:** Kun haluat lisätä välin sanojen väliin, paina oikeaa nuolinäppäintä  kahdesti.
c Toista edellisiä vaiheita, kunnes koko teksti on kirjoitettu.

 **HUOMAUTUS:** Kun haluat poistaa merkin, paina vasenta nuolinäppäintä .

- 5 Selaa alanuolinäppäimen  avulla kohtaan Faksinumero.
- 6 Näppäile ensimmäinen faksinumero.
- 7 Paina Valitse .
Faksinumero-kenttä tyhjenee.
- 8 Näppäile seuraava faksinumero ryhmää varten.
- 9 Paina Valitse .
- 10 Toista, kunnes kaikki (enintään 30) faksinumeroa on määritetty ryhmää varten.

 **HUOMAUTUS:** Alin mahdollinen ryhmävalintanumero annetaan tälle ryhmälle. Et voi muuttaa ryhmävalintanumeroa.

Pikavalinta- tai ryhmäpikavalintaluettelon käyttäminen

- 1 Selaa päävalikossa ylä- ja alanuolinäppäimien   avulla kohtaan **Faksi** ja paina **Valitse** .
- 2 Näppäile kaksinumeroinen pikavalintanumero.
- 3 Paina **Käynnistä** .









HUOMAUTUS: Jos numeroita kirjoittaessasi näppäilet vain kaksi numeroa, tulostin olettaa, että kirjoitat pikavalintanumeron. Jos näppäilet enemmän kuin kaksi numeroa, tulostin olettaa, että kyseessä on faksinumero.











HUOMAUTUS: Kun haluat lähettää faksin toimiston sisällä käyttämällä laitteita, jotka käyttävät yksi- tai kaksinumeroisia alanumeroita, tulostin tunnistaa numerot alanumeroiksi, kun valitset *- ja #-merkit ennen numeroa.

Faksinumeron manuaalinen valitseminen puhelinlinjaa kuunneltaessa (Valinta kuuloke paikallaan)

- 1 Selaa päävalikossa ylä- ja alanuolinäppäimien   avulla kohtaan **Faksi** ja paina **Valitse** .
- 2 Selaa ylä- ja alanuolinäppäimien   avulla kohtaan **Valinta kuuloke paikallaan**.
- 3 Siirrä tulostin puhelinlinja auki -tilaan painamalla **Valitse** .
- 4 Kirjoita faksin vastaanottajan numero.
- 5 Valitse **Käynnistä** , kun haluat lähettää faksin.

Faksin lähettäminen ajoitettuna







- 1 Selaa päävalikossa ylä- ja alanuolinäppäimien   avulla kohtaan **Faksi** ja paina **Valitse** .
- 2 Selaa ylä- ja alanuolinäppäimien   avulla kohtaan **Viivytä faksin lähettämistä**.
Viivytä faksin lähettämistä -näyttö avautuu.
- 3 Määritä tunti näppäimistön avulla ja paina sitten oikeaa **nuolinäppäintä** .
- 4 Määritä minuutit näppäimistön avulla ja paina sitten oikeaa **nuolinäppäintä** .
- 5 Valitse näppäimistön avulla näyttötavaksi AM (1), PM (2) tai 24 h (3).
- 6 Paina **Valitse** .
- 7 Kirjoita faksin vastaanottajan numero.
- 8 Paina **Käynnistä** .

Faksinumero valitaan määritettynä aikana ja faksi lähetetään määritettyyn faksinumeroon. Jos lähetyksen epäonnistuu, numero valitaan uudelleen uudelleenvalinta-asetusten mukaisesti.



Faksien esto

Faksien eston avulla voit säädellä, keneltä saat fakseja. Voit estää fakseja enintään 50 eri numerosta.



Estettyjen faksinumeroiden luettelon luominen

- 1 Selaa päävalikossa ylä- ja alanuolinäppäimien   avulla kohtaan **Faksi** ja paina **Valitse** .
 - 2 Selaa ylä- ja alanuolinäppäimien   avulla kohtaan **Faksin asennus** ja paina **Valitse** .







Faksin asennus -valikko avautuu.

 - 3 Selaa ylä- ja alanuolinäppäimien   avulla kohtaan **Faksinesto** ja paina **Valitse** .













Faksinesto -valikko avautuu.

 - 4 Selaa ylä- ja alanuolinäppäimien   avulla kohtaan **Lisää tieto estettyihin fakseihin** ja paina **Valitse** .













Lisää tieto estettyihin fakseihin -näyttö avautuu.

 - 5 Näppäile nimi.
 - a Etsi kirjoitettavaa kirjainta vastaava numeronäppäin ja paina sitä toistuvasti, kunnes asianmukainen kirjain tulee näkyviin.
 - b Paina oikeaa **nuolinäppäintä** , kun haluat siirtyä seuraavaan merkkiin tai odota kaksi sekuntia, että teksti hyväksytään.
 -  **HUOMAUTUS:** Kun haluat lisätä välin sanojen väliin, paina oikeaa **nuolinäppäintä**  kahdesti.
 - c Toista edellisiä vaihteita, kunnes koko teksti on kirjoitettu.
 -  **HUOMAUTUS:** Kun haluat poistaa merkin, paina vasenta **nuolinäppäintä** .
 - 6 Näppäile faksinumero ja paina **Valitse** .
 -  **HUOMAUTUS:** Alin mahdollinen estetyn faksin numero annetaan tälle yhteystiedolle. Et voi muuttaa estetyn faksin numeroa.
- Tulostin ei enää hyväksy fakseja, jotka lähetetään estetyistä faksinumeroista silloin, kun faksinesto on käytössä.















Faksineston käynnistäminen

- 1 Selaa päävalikossa ylä- ja alanuolinäppäimien   avulla kohtaan **Faksi** ja paina **Valitse** .
- 2 Selaa ylä- ja alanuolinäppäimien   avulla kohtaan **Faksin asennus** ja paina **Valitse** .
Faksin asennus -valikko avautuu.
- 3 Selaa ylä- ja alanuolinäppäimien   avulla kohtaan **Faksinesto** ja paina **Valitse** .
- 4 Valitse oikean ja vasemman **nuolinäppäimen**   avulla **Estoluettelosta Käytössä**.
 Jos tulostin havaitsee, että **Estoluettelossa** olevasta numerosta on tulossa faksi, yhteys katkaistaan.
- 5 Paina **Valitse** .

Tunnuksettomien soittojen estäminen

- 1 Selaa päävalikossa ylä- ja alanuolinäppäimien   avulla kohtaan **Faksi** ja paina **Valitse** .
- 2 Selaa ylä- ja alanuolinäppäimien   avulla kohtaan **Faksin asennus** ja paina **Valitse** .
- 3 Selaa ylä- ja alanuolinäppäimien   avulla kohtaan **Faksinesto** ja paina **Valitse** .
- 4 Valitse oikean ja vasemman **nuolinäppäimen**   avulla **Estä tunnusettomat soitot** -kohdassa **Käytössä**.
- 5 Paina **Valitse**  .
 Jos tulostin havaitsee, että tunnusettomasta laitteesta on tulossa faksi, yhteys katkaistaan.

Käsinvastaamisen koodin muuttaminen







- 1 Selaa päävalikossa ylä- ja alanuolinäppäimien   avulla kohtaan **Faksi** ja paina **Valitse** .
- 2 Selaa ylä- ja alanuolinäppäimien   avulla kohtaan **Faksin asennus** ja paina **Valitse** 
Faksin asennus -valikko avautuu.
- 3 Selaa ylä- ja alanuolinäppäimien   avulla kohtaan **Soittaminen ja vastaaminen** ja paina **Valitse** 
Soittaminen ja vastaaminen -valikko avautuu.
- 4 Selaa ylä- ja alanuolinäppäimien   avulla kohtaan **Käsinvastaamisen koodi** ja paina **Valitse** 
Käsinvastaamisen koodi -ikkuna avautuu.
- 5 Määritä näppäimistöllä uusi koodi, jossa on 1-7 numeroa.
-  **HUOMAUTUS:** Käsinvastaamisen koodissa sallitut merkit ovat numerot 0-9, #-merkki ja tähti (*). Muut merkit ohitetaan.
- 6 Paina **Valitse** 
Näppäinkoodi tallennetaan. Kun seuraavan kerran haluat vastata faksiin manuaalisesti, anna uusi koodi näppäimistöllä.

Faksin automaattisen muunnon käyttäminen



Jos faksat tarkkoja asiakirjoja faksilaitteeseen, joka tulostaa vain vähemmän tarkkoja asiakirjoja, Dell Photo AIO Printer 964 sääät lähetettävän faksin asetukset automaattisesti.

 **HUOMAUTUS:** Jos **Automaattinen faksin muunto** -toiminto ei ole käytössä ja yrität lähettää faksia, joka ei ole yhteensopiva vastaanottavan laitteen kanssa, faksia ei lähetetä ja Tila ei tuettu -virheilmoitus näytetään.





Automaattinen faksin muunto -toiminto on käytössä oletuksena. **Automaattinen faksin muunto** -toiminnon poistaminen käytöstä

- 1 Selaa päävalikossa ylä- ja alanuolinäppäimien   avulla kohtaan **Faksi** ja paina **Valitse** .
- 2 Selaa ylä- ja alanuolinäppäimien   avulla kohtaan **Faksin asennus** ja paina **Valitse** .

Faksin asennus -valikko avautuu.

- 3 Selaa ylä- ja alanuolinäppäimien   avulla kohtaan **Valitseminen ja lähettäminen** ja paina **Valitse** .

Valitseminen ja lähettäminen -valikko avautuu.

- 4 Selaa ylä- ja alanuolinäppäimien   avulla kohtaan **Automaattinen faksin muunto**.
- 5 Selaa oikean ja vasemman nuolinäppäimen   avulla kohtaan **Ei käytössä**.
- 6 Paina **Valitse** .

Ohjelmiston toiminta

Tulostimen ohjelmiston osat:

- **Dell-monitoimikeskus** — voit tehdä erilaisia skannaus-, kopiointi-, faksaus- ja tulostustoimintoja käyttäen juuri skannattuja tai aikaisemmin tallennettuja asiakirjoja ja kuvia.
- **Tulostusmääritykset** — voit säätää tulostimen asetuksia.
- **Dell Picture Studio™** — Tällä voit hallita, muokata, näyttää, tulostaa ja muuntaa valokuvia ja muita kuvia.
- **Muistikortinhallinta** — voit tarkastella, hallita, muokata, tulostaa ja tallentaa valokuvia tietokoneeseen.
- **Dell Ink Management System™** — varoittaa, kun tulostimen muste on vähissä.

Dell-monitoimikeskuksen käyttäminen

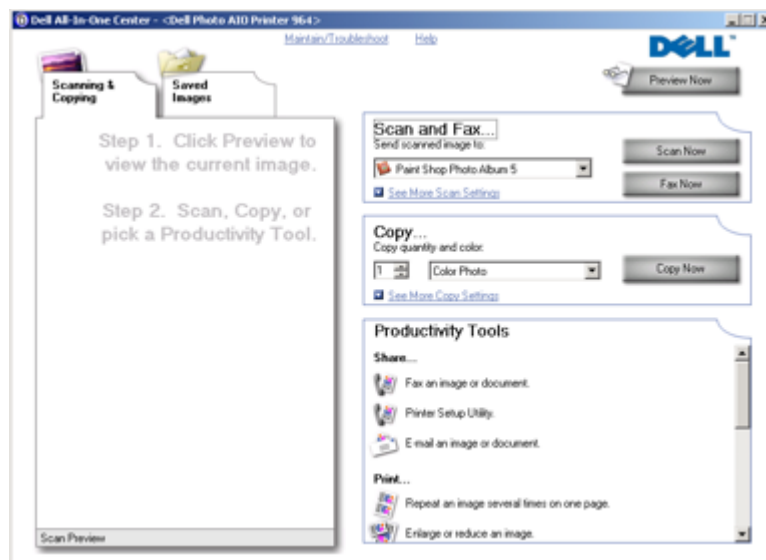

Dell-monitoimikeskuksessa voit

- skannata, kopioida, faksata ja käyttää asiakirjanhallintaa
- valita sijainnin, johon haluat lähettää skannatun kuvan
- valita kopioiden laadun ja värin
- käyttää vianmääritys- ja huoltotietoja
- esikatsella tulostettavia tai kopioitavia kuvia
- käsitellä valokuvia (kopioida kansioihin, tulostaa ja kopioida luovasti).

Dell-monitoimikeskuksen avaaminen:

Valitse Käynnistä→ Ohjelmat tai Kaikki ohjelmat→ Dell-tulostimet→
Dell Photo AIO Printer 964→ Dell-monitoimikeskus.

Dell-monitoimikeskus jakaantuu neljään pääosaan: **Skannaaminen tai faksaaminen, Kopioiminen, Asiakirjanhallinta ja Esikatselu.**

Osa	Toiminto
Skannaaminen tai faksaaminen	<ul style="list-style-type: none"> • Kohdeohjelman valitseminen skannatun kuvan lähettämistä varten. • Skannattavan kuvan muodon valitseminen. • Skannaustoiminnon käyttötavan valitseminen. • Faksaa-komennon valitseminen. <p>HUOMAUTUS: Voit nähdä kaikki asetukset napsauttamalla Katso lisää skannausasetuksia.</p>
Kopioiminen	<ul style="list-style-type: none"> • Valita kopioiden laadun ja värin. • Valitse kopiolle laatuasetus. • Säättää skannatun alueen kokoa. • Vaalenna tai tummenna kopioita (sama voidaan tehdä myös käyttöpaneelista). • Suurena tai pienennä kopioiden kokoa. <p>HUOMAUTUS: Valitse Katso lisää kopiointiasetuksia, kun haluat tuoda kaikki asetukset näkyviin.</p>

Osa	Toiminto
Asiakirjanhallinta	<ul style="list-style-type: none"> • Faksaa kuva tai asiakirja. • Tulostinasetukset-apuohjelma • Lähetä kuva tai asiakirja sähköpostilla. • Toista kuva useasti yhdellä sivulla. • Suurena tai pienennä kuvan kokoa. • Tulosta kuva monisivuisena julisteena. • Useampi kuin yksi sivu paperiarkille. • Tallenna kuva tietokoneeseen. • Magichop – useiden kuvien tallentaminen • Skannaa ja tallenna PDF-muodossa. • Skannatun asiakirjan tekstin muokkaaminen (optinen merkkien tunnistus) • Muokkaa kuvaa kuvankäsittelyohjelmassa.
Esikatselu	<ul style="list-style-type: none"> • Skannattavan alueen valitseminen esikatselukuvasta. • Voit nähdä tulostettavan tai kopioitavan kuvan.

Saat lisätietoja **Dell-monitoimikeskuksesta** napsauttamalla Dell-monitoimikeskuksessa **Ohje**-painiketta.

Tulostinmäärittysten käyttäminen

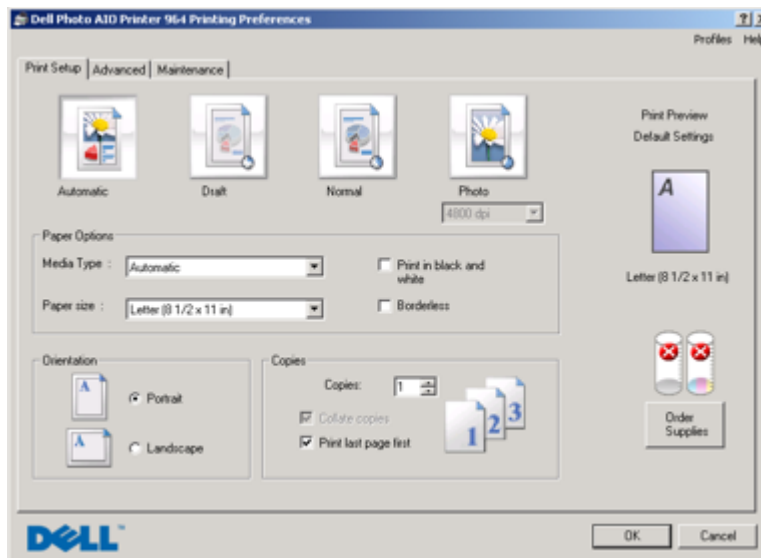

Tulostusmäärittysistä voit muuttaa tulostimen asetuksia. Tulostusominaisuudet-ikkunassa voit muuttaa tulostimen asetukset vastaamaan luotavan projektityön vaatimuksia.

Tulostusmäärittys-ikkunan avaaminen:

- 1 Kun asiakirja on avattu, valitse **Tiedosto**→ **Tulosta**.
Tulosta-valintaikkuna avautuu.
- 2 Valitse Tulosta-valintaikkunassa **Määrittökset**, **Ominaisuudet**, **Asetukset** tai **Asennus** (käyttämäsi ohjelman tai käyttöjärjestelmän mukaan).
Näyttöön tulee Tulostusmäärittys-valintaikkuna.

Tulostusmäärittys-ikkunan avaaminen asiakirja suljettuna

- 1 Valitse Windows XP:ssä **Käynnistä**→ **Ohjauspaneeli**→ **Tulostimet ja muut laitteet**→ **Tulostimet ja faksit**.
Valitse Windows 2000:ssa **Käynnistä**→ **Asetukset**→ **Tulostimet**.
- 2 Napsauta tulostinkuvaketta hiiren kakkospainikkeella ja valitse sitten **Tulostusmäärittökset**.

 **HUOMAUTUS:** Tulostimet-kansiossa tehdyt tulostimen asetukset ovat useimmissa ohjelmissa käytössä oletusasetuksina.

Tulostusmääritykset-ikkunan välilehdet

Salpa	Asetukset
Tulostimen asetukset	Laatu/nopeus — valitse tulostuslaaduksi Automaattinen , Vedos , Normaali tai Valokuva . Vedos tulostuu kaikkein nopeimmin, mutta vaihtoehto ei ole suositeltava, jos tulostimessa on Photo-värikasetti asennettuna.
	Paperilaji — voit määrittää paperilajin manuaalisesti tai tulostimen tunnistin voi tunnistaa sen automaattisesti.
	Paperikoko — paperikoon ja -lajin valitseminen
	Tulosta värikuvat mustavalkoisina — Värikuvien tulostaminen mustavalkoisena säästää monivärikasetin mustetta. HUOMAUTUS: Et voi valita asetusta, jos olet valinnut monivärikasetin kaikkien mustavalkotulosteiden tulostamiseen.
	Suunta — asiakirjan tulostussuunta paperilla Voit tulostaa pysty- tai vaakasuunnassa.
	Useita kopioita — tulostimen samasta tulostustyöstä tulostamien kopioiden tulostustavan mukauttaminen: Lajittelu , Normaali tai Viimeinen sivu ensimmäisenä .
Lisäasetukset	Kaksipuolinen tulostus — kaksipuolisen tulostuksen valitseminen
	Asettelu — valitse Normaali , Pitkä lomake , Peilikuva , Monisivu , Juliste , Vihko tai Reunukseton .
	Kuvan automaattinen terävöittäminen — kuvan parhaan mahdollisen terävöitystason valitseminen automaattisesti kuvan sisällön mukaan.
	Lisää asetuksia — voit määrittää Ulkoasutila- ja Complete-A-Print -asetukset.
Huolto	Asenna värikasetit
	Puhdista värikasetit
	Kohdista värikasetit
	Tulosta testisivu
	Verkkotuki

Dell Picture Studio käyttäminen

Dell Picture Studiossa voit tutkia digitaalisia valokuvia ja opetella järjestämään, luomaan tai tulostamaan valokuvia. Dell Picture Studiossa on kaksi osaa:

- Paint Shop Photo Album 5
Valitse Käynnistä→ Ohjelmat tai Kaikki ohjelmat→ Dell Picture Studio 3→ Paint Shop Photo Album 5→ Paint Shop Photo Album 5.
- Paint Shop Pro Studio
Valitse Käynnistä→ Ohjelmat tai Kaikki ohjelmat→ Dell Picture Studio 3→ Paint Shop Pro Studio→ Jasc Paint Shop Pro Studio.

Muistikortinhallinnan käyttäminen

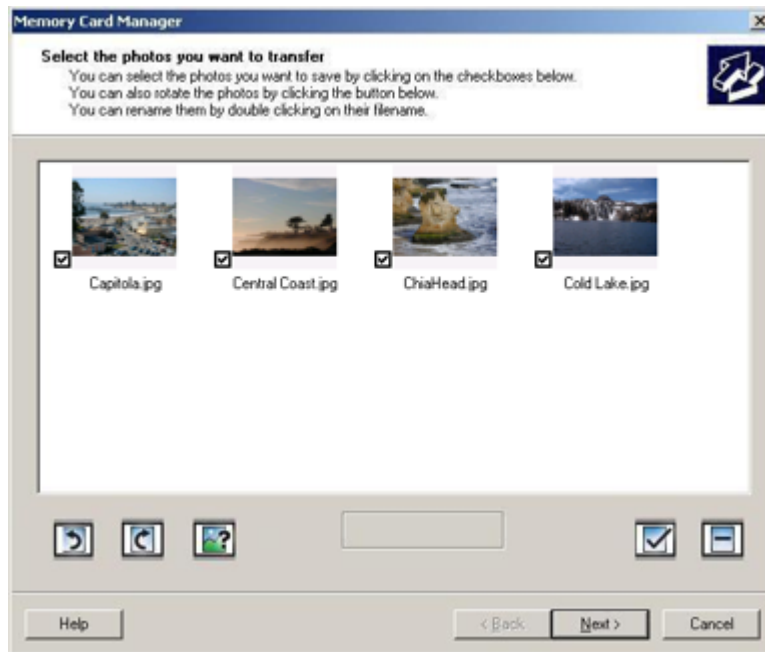

Muistikortinhallinnassa (MCM) voit tarkastella, hallita, muokata, tulostaa ja tallentaa valokuvia muistikortilta tietokoneeseen.

Muistikortinhallinnan käynnistäminen:

- 1 Aseta muistikortti muistikorttipaikkaan tai USB-muistikortti tulostimen etupaneelin PictBridge-liitäntään.

Kun kortti on luettu, tulostin siirtyy **valokuvatilaan** automaattisesti.

- 2 Selaa ylä- ja alanuolinäppäimien **^** **▼** avulla kohtaan Tallenna valokuvat tietokoneeseen ja paina **Valitse** .

Voit käynnistää Muistikortinhallinnan tietokoneesta myös valitsemalla

Käynnistä→ **Ohjelmat** tai **Kaikki ohjelmat**→ **Dell-tulostimet**→

Dell Photo AIO Printer 964→ **Ota käyttöön Muistikortinhallinta**.

Lisätietoja Muistikortinhallinnan käyttämisestä on kohdassa "Valokuvien tulostaminen muistikortilta" sivulla 34.

Dell Ink Management System

Näyttöön tulee tulostuksen edistymisosoitin aina, kun tulostat työn. Siitä näet tulostustyön edistymisen sekä jäljellä olevan musteen määrän ja keskimäärin jäljellä olevan sivumäärän.

Sivulaskuri ei ole näkyvässä värikasetin ensimmäisten 50 käyttökerran aikana. Sen jälkeen tulostin pystyy arvioimaan jäljellä olevien sivujen määrän tarkemmin. Jäljellä olevien sivujen määrä muuttuu sen mukaan, kun tulostin tulostaa tulostustöitä.

Kun muste on vähissä ja yrität tulostaa, näyttöön tulee **Muste vähissä -varoit**us. Varoitus tulee näyttöön aina, kun tulostat, kunnes asennat uuden värikasetin. Lisätietoja värikasettien vaihtamisesta on kohdassa "Värikasettien vaihtaminen" sivulla 85.

Kun värikasetti on tyhjä ja yrität tulostaa, näyttöön tulee teksti **Reserve Tank**. Jos jatkat tulostusta, tulostustyö ei ehkä tulostu oikein.

Jos musta värikasetti on tyhjä, voit käyttää mustan värin tulostamiseen värillisen värikasetin mustetta (prosessimusta) valitsemalla **Complete-A-Print**, ennen kuin napsautat **Jatka tulostusta** -painiketta. Jos valitset **Complete-A-Print** ja napsautat **Jatka tulostusta**, prosessimustaa käytetään mustan värin tulostamiseen, kunnes musta värikasetti vaihdetaan tai asetuksen valinta poistetaan **Lisää asetuksia** -ikkunassa, joka sijaitsee **Tulostusmääritykset**-asetusten **Lisäasetukset**-välilehdessä. **Reserve Tank** -valintaikkuna tulee uudelleen näyttöön vasta, kun lähes tyhjä värikasetti on vaihdettu. **Complete-A-Print**-valintaruudun valinta poistetaan automaattisesti, kun laitteeseen asennetaan uusi tai jokin toinen värikasetti.



Ohjelmiston asennuksen poistaminen ja asentaminen uudelleen

Jos tulostin ei toimi kunnolla tai jos näyttöön tulee tulostimen käytön aikana tiedonvälitykseen liittyvästä ongelmasta kertova virhesanoma, voit poistaa tulostinohjelmiston ja asentaa sen uudelleen.

- 1** Valitse **Käynnistä**→ **Ohjelmat** tai **Kaikki ohjelmat**→ **Dell-tulostimet**→ **Dell Photo AIO Printer 964**→ **Poista Dell Photo AIO Printer 964**.
- 2** Poista ohjelmiston asennus seuraamalla tietokoneen näytön ohjeita.
- 3** Käynnistä tietokone uudelleen, ennen kuin asennat ohjelmiston uudelleen.
- 4** Aseta *Drivers and Utilities* -CD-levy CD-asemaan ja suorita ohjelmiston asennus loppuun seuraamalla tietokoneen näytön ohjeita.

Jos ohjelmiston asennusikkuna ei tule näyttöön

- a** Valitse *Windows XP:ssä* **Käynnistä**→ **Oma tietokone**.
Kaksoisnapsauta *Windows 2000:ssa* työpöydän **Oma tietokone** -kuvaketta.
- b** Kaksoisnapsauta **CD-aseman** kuvaketta. Kaksoisnapsauta tarpeen vaatiessa **setup.exe**-tiedostoa.
- c** Kun tulostinohjelmiston asennusikkuna tulee näyttöön, valitse **Henkilökohtainen asennus** tai **Verkkoasennus**.
- d** Suorita asennus loppuun seuraamalla näytön ohjeita.

Värikasetin huolto

Värikasettien vaihtaminen

! **VAARA:** Ennen mitään tässä osassa kuvattavien toimien suorittamista on syytä lukea ohjeet kohdassa "MUISTUTUS: TURVALLISUUSOHJEET" sivulla 11 ja tehdä niiden edellyttämät toimet.

Dell-värikasetteja on saatavana ainoastaan Dellin kautta. Voit tilata mustetta siirtymällä Dellin sivustoon osoitteeseen www.dell.com/supplies tai soittamalla. Jos tilaat mustetta soittamalla Dellin puhelinnumeroon, katso "Tarvikkeiden tilaaminen" sivulla 2.

Dell suosittelee Dell-värikasettien käyttämistä tulostimessa. Dell ei vastaa muiden kuin Dellin toimittamien lisävarusteiden, osien tai komponenttien käytöstä aiheutuneista ongelmista.

- 1 Kytke virta tulostimeen.
- 2 Nosta tulostinyksikköä.

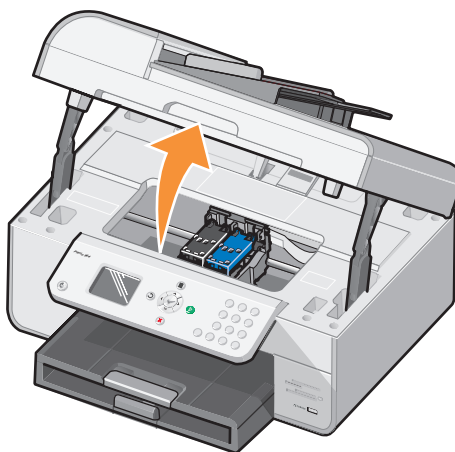

Värikasetin vaunu siirtyy ja pysähtyy vaihtoasentoon, jos tulostin ei ole käytössä.

- 3 Nosta värikasetin kansi painamalla kasettivipua.

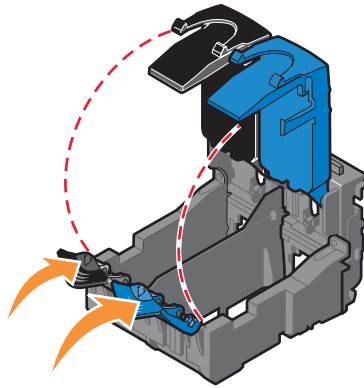

- 4 Poista käytetyt värikasetit.

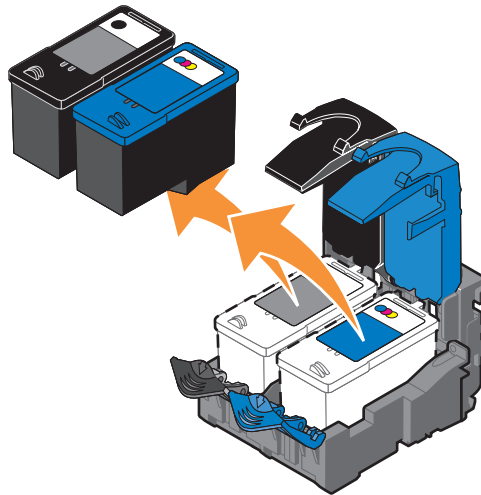

- 5 Säilytä kasetteja ilmatiiviisti (esimerkiksi Photo-värikasetin mukana tulevassa ilmatiiviissä rasiassa) tai hävitä kasetit.

6 Jos asennat uusia värikasetteja, poista tarra ja läpinäkyvä teippi kasettien takaa ja pohjasta.



HUOMAUTUS: Alla olevassa kuvassa on musta mustekasetti ja monivärikasetti (normaalia tulostusta varten). Valokuvatulostusta varten tarvitset Photo-värikasetin (myydään erikseen) ja monivärikasetin.

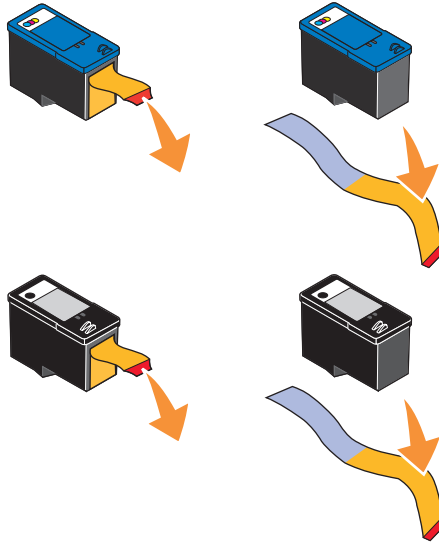

7 Asenna uudet värikasetit. Varmista, että musta värikasetti tai Photo-värikasetti on kunnolla kiinni vasemmassa vaunussa ja että monivärikasetti on kunnolla kiinni oikeassa vaunussa.

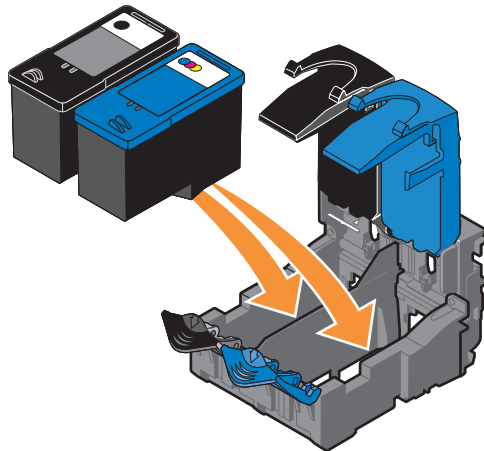

- 8 Napsauta kasettien kannet kiinni.

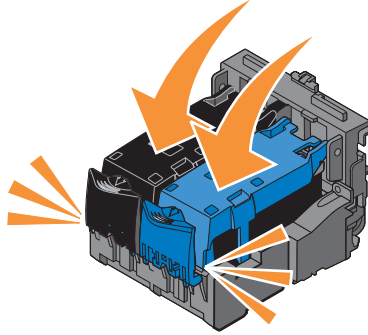

- 9 Sulje tulostin laskemalla tulostinyksikkö alas.

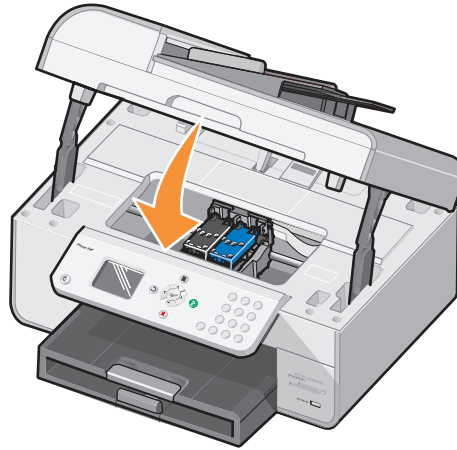

Kohdistussivu tulostetaan automaattisesti.

Värikasettien kohdistaminen

Tulostin kohdistaa mustekasetit automaattisesti niiden asentamisen tai vaihtamisen jälkeen. Voit tarkistaa värikasettien kohdistuksen tulostamalla kohdistussivun. Kun olet sulkenut tulostimen, paina **Valitse** . Kohdistussivun tulostus käynnistyy. Ohjauspaneelin näytössä lukee tulostamisen aikana Kohdistussivua tulostetaan. Kun kohdistus on valmis, näyttöön tulee ilmoitus Automaattikohdistus on valmis. Mustekasettien kohdistaminen on valmis.

Värikasettien kohdistaminen voi olla tarpeen myös silloin, jos merkit eivät tulostu oikean muotoisina, jos merkit eivät kohdistu vasemmassa reunuksessa tai jos pystysuorat tai suorat viivat ovat aaltomaisia.

Värikasettien kohdistaminen:

- 1** Lisää paperia paperitukeen. Aiheesta on lisätietoja kohdassa "Paperin lisääminen" sivulla 22.
- 2** Valitse *Windows XP:ssä* Käynnistä→ Ohjauspaneeli→ Tulostimet ja muut laitteet→ Tulostimet ja faksit.
Valitse *Windows 2000:ssä* Käynnistä→ Asetukset→ Tulostimet.
- 3** Napsauta Dell Photo AIO Printer 964 -kuvaketta hiiren kakkospainikkeella.
- 4** Valitse Tulostusmääritykset.
Näyttöön tulee Tulostusmääritykset-valintaikkuna.
- 5** Napsauta Huolto-välilehteä.
- 6** Valitse Kohdistaa värikasetit.
- 7** Valitse Tulosta.
Värikasetit kohdistuvat sivun tulostuksen aikana.



HUOMAUTUS: Voit kohdistaa värikasetit myös tulostimen käyttöpaneelista valitsemalla Huolto-valikosta Värikasettien kohdistaminen.

Värikasetin suuttimien puhdistaminen

Seuraavissa tapauksissa on suositeltavaa, että puhdistat mustesuuttimet:

- Kuvissa tai mustissa alueissa on valkoisia viivoja.
- Tulostusjälki on epäselvä tai liian tumma.
- Värit ovat himmeitä, ne eivät tulostu tai eivät tulostu kokonaan.
- Pystysuorat viivat näkyvät sahareunaisina tai reunat ovat epätasaiset.

Värikasetin suuttimien puhdistaminen

- 1 Lisää paperia. Aiheesta on lisätietoja kohdassa "Paperin lisääminen" sivulla 22.
- 2 Valitse *Windows XP:ssä* Käynnistä→ Ohjauspaneeli→ Tulostimet ja muut laitteet→ Tulostimet ja faksit.
Valitse *Windows 2000:ssa* Käynnistä→ Asetukset→ Tulostimet.
- 3 Napsauta Dell Photo AIO Printer 964 -kuvaketta hiiren kakkospainikkeella.
- 4 Valitse **Tulostusmääritykset**.
Näyttöön tulee **Tulostusmääritykset**-valintaikkuna.
- 5 Napsauta **Huolto**-välilehteä.
- 6 Valitse **Puhdista värikasetit**.
- 7 Jos tulostuslaatu ei ole parantunut, valitse **Tulosta uudelleen**.
- 8 Tulosta asiakirja uudelleen ja tarkista, että tulostuslaatu on parantunut.
- 9 Jos et ole vielä kukaan tyytyväinen tulostuslaatuun, pyyhi värikasetin suuttimet ja tulosta asiakirja uudelleen.



HUOMAUTUS: Voit puhdistaa värikasettien suuttimet myös tulostimen käyttöpaneelista valitsemalla **Huolto**-valikosta **Värikasettien puhdistaminen**.

Vianmääritys

Tulostimen vianmääritysvihjeitä:

- Jos tulostin ei toimi, varmista että se on kytketty tukevasti pistorasiaan ja tietokoneeseen, jos käytössä on tietokone.
- Jos käyttöpaneelin näytössä on virheilmoitus, kirjoita se tarkasti muistiin.

Asennusongelmat

Tietokoneongelmat

TARKISTA, ETTÄ TULOSTIN ON YHTEENSOPIVA TIETOKONEEN KANSSA.

Dell Photo AIO Printer 964 tukee Windows 2000-, Windows XP- ja Windows XP Professional x64 Edition -käyttöjärjestelmiä.

VARMISTA, ETTÄ TIETOKONE TÄYTTÄÄ KÄYTTÖJÄRJESTELMÄN VÄHIMMÄISVAATIMUKSET.

VARMISTA, ETTÄ TULOSTIMEN JA TIETOKONEEN VIRTA ON KYTKETTY.

TARKISTA USB-KAAPELI.

- Tarkista, että USB-kaapeli on tukevasti kiinni tulostimessa ja tietokoneessa.
- Sammuta tietokone, kytke USB-kaapeli uudelleen *tulostimen asennusohjeiden* mukaisesti ja käynnistä tietokone uudelleen.

TARKISTA, ETTÄ TULOSTINOHJELMA ON ASENNETTU.

Valitse Käynnistä/E Ohjelmat tai Kaikki ohjelmat/E Dell-tulostimet/E Dell Photo AIO Printer 964. Jos Dell Photo AIO Printer 964 ei näy ohjelmaluettelossa, tulostinohjelmistoa ei ole asennettu. Asenna tulostinohjelmisto. Lisätietoja on kohdassa "Ohjelmiston asennuksen poistaminen ja asentaminen uudelleen" sivulla 83.

JOS OHJELMAN ASENNUSIKKUNA EI TULE NÄYTTÖÖN AUTOMAATTISESTI, ASENNA OHJELMA MANUAALISESTI.

- 1 Aseta *Drivers and utilities* -CD-levy CD asemaan.
- 2 Valitse *Windows XP:ssä Käynnistä*→ *Oma tietokone*.
Kaksoisnapsauta *Windows 2000:ssa* työpöydän *Oma tietokone* -kuvaketta.
- 3 Kaksoisnapsauta *CD-aseman* kuvaketta. Kaksoisnapsauta tarpeen vaatiessa *setup.exe*-tiedostoa.
- 4 Kun tulostinohjelmiston ikkuna tulee näyttöön, valitse **Henkilökohtainen asennus** tai **Verkkoasennus**.
- 5 Suorita asennus loppuun seuraamalla näytön ohjeita.

KORJAA TULOSTIMEN JA TIETOKONEEN VÄLISET TIEDONVÄLITYSONGELMAT.

- Irrota USB-kaapeli tulostimesta ja tietokoneesta. Kytke USB-kaapeli uudelleen tulostimeen ja tietokoneeseen.
- Sammuta tulostin. Irrota tulostimen virtajohto pistorasiasta. Kytke tulostimen virtajohto uudelleen pistorasiaan ja käynnistä tulostin.
- Käynnistä tietokone uudelleen.

MÄÄRITÄ TULOSTIN OLETUSTULOSTIMEKSI.

Windows XP

- 1 Valitse *Käynnistä*→ *Ohjauspaneeli*→ *Tulostimet ja muut laitteet*→ *Tulostimet ja faksit*.
- 2 Napsauta *Dell Photo AIO Printer 964* -kuvaketta hiiren kakkospainikkeella ja valitse **Aseta oletukseksi**.

Windows 2000

- 1 Valitse *Käynnistä*→ *Asetukset*→ *Tulostimet*.
- 2 Napsauta *Dell Photo AIO Printer 964* -kuvaketta hiiren kakkospainikkeella ja valitse **Aseta oletukseksi**.

Tulostinongelmat

TARKISTA, ETTÄ TULOSTIMEN VIRTAJOHTO ON KYTKETTY TUKEVASTI TULOSTIMEEN JA PISTORASIAAN.

VARMISTA, ETTEI TULOSTINTA OLE PYSÄYTETTY.

Windows XP

- 1** Valitse Käynnistä→ Ohjauspaneeli→ Tulostimet ja muut laitteet→ Tulostimet ja faksit.
- 2** Kaksoisnapsauta Dell Photo AIO Printer 964 -kuvaketta ja valitse Tulostin.
- 3** Varmista, että Keskeytä tulostus -kohdan vieressä ei ole valintamerkkiä. Jos Keskeytä tulostus on valittuna, poista kohdan valinta hiiren napsautuksella.

Windows 2000

- 1** Valitse Käynnistä→ Asetukset→ Tulostimet.
- 2** Kaksoisnapsauta Dell Photo AIO Printer 964 -kuvaketta ja valitse Tulostin.
- 3** Varmista, että Keskeytä tulostus -kohdan vieressä ei ole valintamerkkiä. Jos Keskeytä tulostus on valittuna, poista valinta valitsemalla Keskeytä tulostus.

TARKISTA, VILKKUUKO TULOSTIMESSA JOKIN MERKKIVALO.

Aiheesta on lisätietoja kohdassa "Virheilmoitukset ja merkkivalot" sivulla 99.

VARMISTA, ETTÄ VÄRIKASETIT ON ASENETTU OIKEIN JA KUNKIN KASETIN TARRA JA TEIPPI ON IRROTETTU.

VARMISTA, ETTÄ PAPERI ON ASETETTU TULOSTIMEEN OIKEIN.

Aiheesta on lisätietoja kohdassa "Paperin lisääminen" sivulla 22.

TULOSTIN EI TULOSTA, JA TULOSTUSTYÖT OVAT JUMIUTUNEET TULOSTUSJONOON.

Tulostustyöt voivat juuttua tulostusjonoon, jos Dell-tulostin on asennettu tietokoneeseen useita kertoja. Useiden tulostinasennusten tarkistaminen:

- 1 Valitse *Windows XP:ssä* Käynnistä→ Ohjauspaneeli→ Tulostimet ja muut laitteet→ Tulostimet ja faksit. Valitse *Windows 2000:ssä* Käynnistä→ Asetukset→ Tulostimet.
- 2 Tarkista, onko tietokoneessa asennettuna useita Dell-tulostinohjelmiston asennusversioita. Versiot voivat olla nimeltään Dell 964, Dell 964 (Kopio 1), Dell 964 (Kopio 2) ja niin edelleen.
- 3 Tarkista, mikä versio toimii, käynnistämällä kussakin ohjelmiston asennusversiossa tulostustyö.
- 4 Määritä toimiva tulostusohjelmiston versio oletustulostimeksi napsauttamalla versiota hiiren oikealla painikkeella **Tulostimet ja faksit** -ikkunassa.
- 5 Poista muut versiot napsauttamalla niitä hiiren oikealla painikkeella ja valitsemalla **Poista**.

HUOMAUTUS: Älä poista tulostimia, joita haluat käyttää. Jos poistat vahingossa tulostimen, jota haluat käyttää, asenna se uudelleen kyseisen tulostimen CD-levyltä tai Webistä. Voit estää useiden Dell-tulostinohjelmistojen versioiden asentumisen **Tulostimet ja faksit** -kansioon seuraavasti: tarkista aina tulostinta tietokoneen USB-liittimestä irrotettaessa tai tulostinta USB-liittimeen kytkettäessä, että USB-kaapeli liitetään takaisin samaan USB-liittimeen, joka alunperin otettiin käyttöön Dell-tulostinta varten. Älä myöskään asenna Dell-tulostinohjaimia CD-levyltä useita kertoja.

Yleiset ongelmat

Faksiongelmat

Jos faksien lähettämisessä tai vastaanottamisessa on ongelmia, kokeile seuraavia ratkaisuehdotuksia.

VARMISTA, ETTÄ OLET KÄYNNISTÄNYT SEKÄ TULOSTIMEN ETTÄ TIETOKONEEN, JA USB-KAAPELI ON KYTKETTY OIKEIN.

TARKISTA, ETTÄ TULOSTIN ON KYTKETTY TULOSTIMEN TAKANA OLEVASTA FAKSI-LIITTIMESTÄ AKTIIVISEEN PUHELINLINJAAN (FAX — VASEMMANPUOLEINEN LIITIN).

VARMISTA, ETTÄ FAKSINUMERO, MAAKOODI JA PÄIVÄYS/AIKA ON ASETETTU OIKEIN.

JOS KÄYTTÖSSÄ ON DSL- TAI ISDN-LINJA, VARMISTA ETTÄ PUHELINLINJAN JA SEINÄPISTORASIAN VÄLISSÄ ON DIGITAALINEN LINJASUODATIN.

TARKISTA, ETTEI ESIMERKIKSI INTERNET-PALVELUN VALINTAMODEEMI TAI MUU LAITE KÄYTÄ PUHELINLINJAA. JOS NIIN ON, LÄHETÄ FAKSI VASTA, KUN TOINEN LAITE ON SUORITTANUT TOIMINNON LOPPUUN.

TARKISTA, ETTÄ ALKUPERÄINEN ASIAKIRJA ON LISÄTTY OIKEIN (SKANNAUSTASON VASEMPAAN TAKANURKKAAN SKANNATTAVA PUOLI ALASPÄIN TAI ASIAKIRJANSYÖTTÖLAITTEeseen TEKSTIPUOLI YLÖSPÄIN) JA ETTÄ PAPERI ON ASETETTU OIKEIN (JOS HALUAT LISÄOHJEITA, KATSO "TAVALLISEN PAPERIN LISÄÄMINEN PAPERITUKEEN" SIVULLA 22).

TARKISTA, ETTEI TULOSTIMESSA OLE PAPERITUKOSTA. JOS TULOSTIMESSA ON TUKOS, KATSO "TARKISTA, ONKO LAITTEESSA PAPERITUKOKSIA" SIVULLA 96.

VARMISTA, ETTÄ MUISTI EI OLE TÄYNNÄ. VALITSE VASTAANOTTAJAN NUMERO ENSIN JA SKANNAA ASIAKIRJA SEN JÄLKEEN SIVU KERRALLAAN.

TARKISTA MUUNTAJAN, PUHELIMEN, KUULOKKEEN JA VASTAAJAN LIITÄNNÄT.

VARMISTA, ETTÄ PIKAVALINTA ON MÄÄRITETTY OIKEIN.

VARMISTA, ETTÄ TULOSTIN HAVAITSEE VALINTAÄÄNEN.

Paperiin liittyvät ongelmat

VARMISTA, ETTÄ PAPERI ON ASETETTU TULOSTIMEEN OIKEIN.

Aiheesta on lisätietoja kohdassa "Paperin lisääminen" sivulla 22.

KÄYTÄ VAIN TULOSTINTA VARTEN SUOSITELTUA PAPERIA.

Aiheesta on lisätietoja kohdassa "Paperituen paperiohjeet" sivulla 26.

KÄYTÄ VÄHEMMÄN PAPERIA KUIN USEIDEN SIVUJEN TULOSTUKSESSA.

Aiheesta on lisätietoja kohdassa "Paperituen paperiohjeet" sivulla 26.

VARMISTA, ETTÄ PAPERI EI OLE RYPISTYNYTTÄ, REPEYTYNYTTÄ TAI VAHINGOITTUNUTTA.

TARKISTA, ETTÄ PAPERINOHJAIMET OVAT KIINNI PAPERIN VASEMMASSA JA OIKEASSA REUNASSA SEKÄ ALAREUNASSA.

TARKISTA, ONKO LAITTEESSA PAPERITUKOKSIA

Automaattisen asiakirjansyöttölaitteen lähellä

- 1 Nosta ylös automaattisen asiakirjansyöttölaitteen kansi tai syöttölaiteyksikkö, joka sijaitsee asiakirjansyöttölaitteen syöttökaukalon vasemmalla puolella.

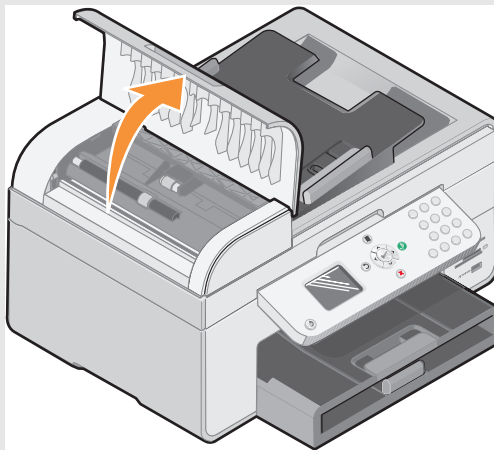

- 2 Poista paperi vetämällä tiukasti.
- 3 Sulje automaattisen asiakirjansyöttölaitteen kansi.
- 4 Paina Valitse .
- 5 Tulosta puuttuvat sivut lähettämällä tulostustyö tulostimeen uudelleen.

HUOMAUTUS: Älä työnnä paperia laitteeseen väkisin. Siten vältät paperitukokset.

Paperinsyöttölokeroon lähellä

- 1 Nosta paperin vastaanottoalusta.

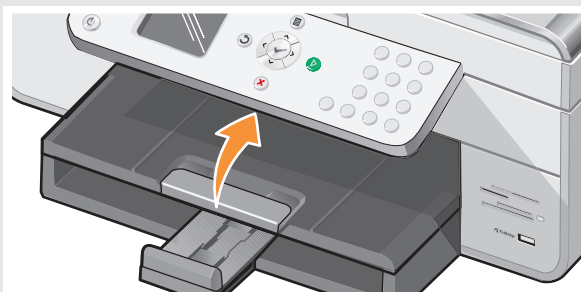

- 2 Poista paperi vetämällä tiukasti.
 - 3 Laske paperin vastaanottoalusta.
 - 4 Paina Valitse .
- Tulosta puuttuvat sivut lähettämällä tulostustyö tulostimeen uudelleen.

Paperin vastaanottoalustan lähellä

- 1 Nosta tulostinyksikkö.

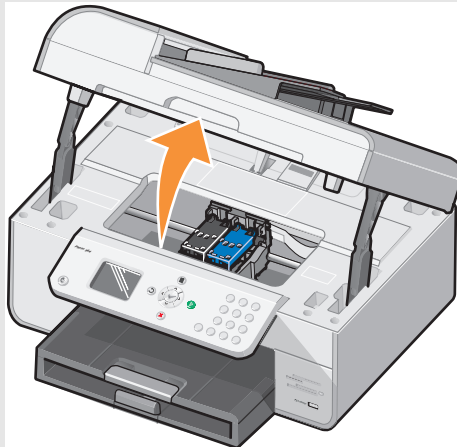

- 2 Poista paperi vetämällä tiukasti.
- 3 Sulje tulostin laskemalla tulostinyksikkö alas.
- 4 Paina **Valitse** (✓).
- 5 Tulosta puuttuvat sivut lähettämällä tulostustyö tulostimeen uudelleen.

Takaluukun lähellä

- 1 Avaa takaluukku.

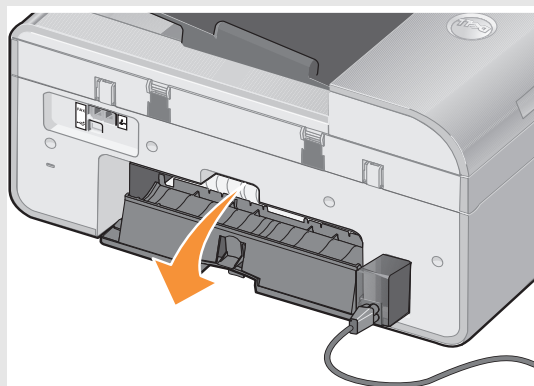

- 2 Poista paperi vetämällä tiukasti.
- 3 Sulje takaluukku.
- 4 Paina **Valitse** (✓).
- 5 Tulosta puuttuvat sivut lähettämällä tulostustyö tulostimeen uudelleen.

VOIT ESTÄÄ PAPERITUKOKSET JA SYÖTTÖHÄIRIÖT VARMISTAMALLA SEURAAVAT SEIKAT:

- Käytät mustesuihkutulostimille tarkoitettua paperia.
- Älä työnnä paperia tulostimeen väkisin.
- Älä lisää tulostimeen liikaa paperia.
- Paperinohjain on paperin reunoja vasten, eikä se taivuta paperituessa olevaa paperia.
- Tulostin on sijoitettu tasaiselle pinnalle.
- Olet valinnut oikean paperilajin ja -koon.
- Jos tulostat pitkiä lomakkeita, valitse **Tulostusominaisuuksista Pitkä Letter** tai **Pitkä A4**.

Verkko-ongelmat**SKANNAUSOHJELMAT EIVÄT OLE KÄYTETTÄVISSÄ VERKOSSA**

Kun olet asentanut Dell 964 All-in-One Printer -tulostimen ja Dell Wireless Printer Adapter 3300 -tulostinsovittimen tietokoneeseesi, johon on asennettu Microsoft® Windows® XP Service Pack 2, **Sovellusluettelo** ei toimi oikein, koska Windowsin palomuuuri ei ole määritetty oikein.

Windows-palomuurin asianmukainen määrittäminen:

- 1** Valitse **Käynnistä** → **Ohjauspaneeli** → **Windowsin palomuuuri**.
- 2** Valitse **Poikkeukset**-välilehti.
- 3** Napsauta **Dell 964 Server**-ruutua ja sitten **Muokkaa**-painiketta.
- 4** Napsauta **Ohjelman muokkaaminen** -näytössä **Muuta aluetta** -painiketta.

HUOMAUTUS: Oletusasetus on Mikä tahansa tietokone (Internetissä olevat mukaan lukien). Kyseessä on erittäin vaarallinen asetus, koska sen avulla kaikki käyttäjät, myös Internetissä olevat, voivat päästä tietokoneeseen.



- 5** Valitse **Vain oma verkko (aliverkko)** tai napsauta **Mukautettu luettelo**-painiketta. Kun **Vain oma verkko (aliverkko)** on valittuna, vain samassa aliverkossa tietokoneesi ja langattoman tulostinsovittimen kanssa olevat käyttäjät pääsevät tietokoneelle. **Mukautetun luettelon** avulla tietokoneeseen pääsee vain luetteloon lisätyillä IP-osoitteilla ja tarvittaessa aliverkon peitteellä.
- 6** Jos valitsit **Mukautettu luettelo**: -kohdan, anna arvot näytössä näkyvän esimerkin mukaan.
- 7** Valitse **OK** kolme kertaa.
- 8** Käynnistä tietokone uudelleen.



JOS KÄYTÄT LANGATONTA TULOSTINSOVIINTA, VARMISTA ETTÄ KÄYTÖSSÄ ON LAITEOHJELMISTON UUSIN VERSIO.

Uusimmat päivitykset ja tiedot ovat saatavissa osoitteessa support.dell.com.

Virheilmoitukset ja merkkivalot

Seuraavat virheilmoitukset näkyvät tietokoneen tai käyttöpaneelin näytössä.

Virheilmoitus:	Ilmoituksen merkitys:	Ratkaisuehdotus
Musta muste vähissä Värillinen muste vähissä	Värikasetin muste on loppumassa. Muste vähissä -virheilmoitus näkyy, kun värikaseteissa on mustetta jäljellä noin 25 %, 15 % ja 5 %.	Vaihda värikasetti. Aiheesta on lisätietoja kohdassa "Värikasettien vaihtaminen" sivulla 85.
Poista paperitukos	Tulostimessa on paperitukos.	Poista paperitukos ja paina sitten käyttöpaneelissa Valitse  . Aiheesta on lisätietoja kohdassa "Tarkista, onko laitteessa paperitukoksia" sivulla 96.
Poista automaattisen asiakirjansyöttölaiteen paperitukos.	Automaattisessa asiakirjansyöttölaitteessa on paperitukos.	Poista paperitukos ja paina sitten käyttöpaneelissa Valitse  . Aiheesta on lisätietoja kohdassa "Tarkista, onko laitteessa paperitukoksia" sivulla 96.
Lisää paperi ja paina Valitse	Tulostimen paperi on lopussa.	Poista ilmoitus näytön ohjeiden mukaan ja tulosta asiakirja.
Vasen kasetti puuttuu. Aseta musta tai Photo-värikasetti	Musta tai Photo-värikasetti puuttuu.	Asenna musta tai Photo-värikasetti. Aiheesta on lisätietoja kohdassa "Värikasettien vaihtaminen" sivulla 85.
Oikea kasetti puuttuu. Aseta kolmivärikasetti	Kolmivärikasetti puuttuu.	Asenna kolmivärikasetti. Aiheesta on lisätietoja kohdassa "Värikasettien vaihtaminen" sivulla 85.
Virheellinen vasen kasetti	Vasemmanpuoleiseen värikasettivaunuun on asennettu väärä värikasetti.	Poista kasetti ja asenna tulostimeen tarvittava musta tai valokuvavärikasetti. Aiheesta on lisätietoja kohdassa "Värikasettien vaihtaminen" sivulla 85.

Virheilmoitus:	Ilmoituksen merkitys:	Ratkaisuehdotus
Virheellinen oikea kasetti	Oikeanpuoleiseen värikasettivaunuun on asennettu väärä värikasetti.	Poista kasetti ja asenna tulostimeen tarvittava musta tai valokuvavärikasetti. Aiheesta on lisätietoja kohdassa "Värikasettien vaihtaminen" sivulla 85.
Värikasettivilhe	Värikasetti- tai tulostuspääongelma.	<ul style="list-style-type: none"> • Asenna värikasetit uudelleen. Aiheesta on lisätietoja kohdassa "Värikasettien vaihtaminen" sivulla 85. • Irrota tulostimen virtajohto ja kytke se sitten uudelleen.
Datavirhe	Datassa on virhe, tai data on epätäydellinen.	Nollaa tiedot painamalla Virta  ja lähetä sitten tulostustyö uudelleen tulostimeen.
Skannausvirhe	Skannauksen aikainen virhe	Katkaise tulostimesta virta, odota muutama sekunti ja kytke sitten virta takaisin laitteeseen.
Paperinsyöttövirhe	Paperinsyötössä on ilmennyt virhe.	Tarkista paperiradat esteiden varalta ja peruuta sitten työ painamalla Virta  . Lisätietoja on kohdassa "Tarkista, onko laitteessa paperitukoksia" sivulla 96.
Laitetta ei tueta. Irrota se	Kytketylle laitteelle ei ole tukea tai PictBridge-yhteensopiva digitaalikamera ei ole asianmukaisessa USB-tilassa.	Irrota laite tai tarkista USB-tilan asetus. Lisätietoja on digitaalikameran oppaissa.
Tiedonsiirtovirhe	Tulostimen ja tietokoneen välinen yhteys ei toimi.	<ul style="list-style-type: none"> • Irrota USB-kaapeli ja kytke se uudelleen. • Irrota tulostimen virtajohto ja kytke se sitten uudelleen. • Käynnistä tietokone uudelleen. • Poista tulostinohjelmisto ja asenna se uudelleen. Katso kohtaa "Ohjelmiston asennuksen poistaminen ja asentaminen uudelleen" sivulla 83.

Tulostuslaadun parantaminen

Jos et ole tyytyväinen asiakirjojen tulostuslaatuun, voit parantaa tulostuslaatua useilla tavoilla.

- Käytä asianmukaista paperia. Jos esimerkiksi tulostat valokuvia Photo-värikasetilla, käytä Dellin Premium Photo Paper -valokuvapaperia.
- Käytä painavampaa, valkoisempaa tai päällystettyä paperia. Käytä Dellin Premium Photo Paper -valokuvapaperia valokuvien tulostamiseen.



HUOMAUTUS: Dell Premium Photo -valokuvapaperia ei ehkä ole saatavilla kaikilla alueilla.

- Valitse korkeampi tulostuslaatu.

Korkeamman tulostuslaadun valitseminen:

- 1** Kun asiakirja on auki, valitse **Tiedosto**→ **Tulosta**.
Tulosta-valintaikkuna avautuu.
- 2** Valitse **Määrytykset**, **Ominaisuudet** tai **Asetukset** (ohjelman tai käyttöjärjestelmän mukaan).
Näyttöön tulee **Tulostusmäärytykset**-valintaikkuna.
- 3** Valitse **Tulostusasetukset**-välilehdessä korkeampi laatuasetus.
- 4** Tulosta asiakirja uudelleen. Jos tulostuslaatu ei parane, kohdista tai puhdista värikasetit. Lisätietoja kohdistuksesta on kohdassa "Värikasettien kohdistaminen" sivulla 89. Lisätietoja värikasettien puhdistamisesta on kohdassa "Värikasetin suuttimien puhdistaminen" sivulla 90.

Lisätietoja on osoitteessa support.dell.com.

Dellin yhteystiedot

Tekninen tuki

Jos tarvitset apua teknisten ongelmien ratkaisemiseen, Dell on valmis auttamaan.

- 1 Soita tekniseen tukeen tulostimen lähellä tai tulostimessa sijaitsevasta puhelimesta niin, että tekninen tukihenkilö voi opastaa tarvittavien toimien tekemisessä. Kun soitat Dellille, ilmoita pikapalvelukoodi. Koodi auttaa ohjaamaan puhelusi oikealle tukihenkilölle.

Pikapalvelukoodi on tulostinyksikön alapuolella.

HUOMAUTUS: Dellin pikapalvelukoodi ei ole käytettävissä kaikissa maissa.

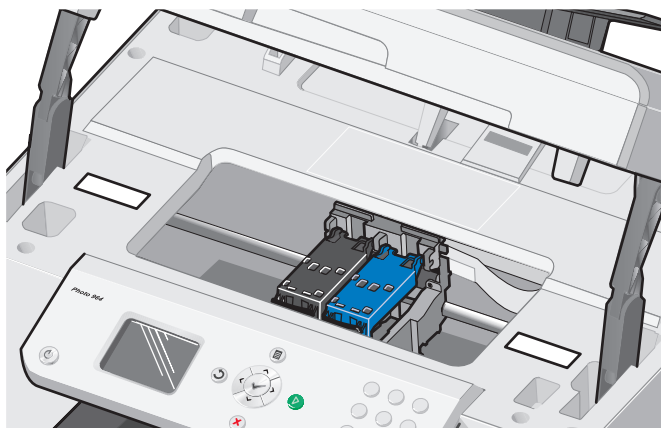

- 2 Yhdysvalloissa yritysasiakkaiden tukipalvelunumero on 1 877 459 7298 ja yksityisten asiakkaiden (yksityishenkilöt ja kotitoimistot) tukipalvelunumero on 1 800 624 9896.

Jos soitat muusta maasta kuin Yhdysvallat tai olet eri palvelualueella, tarkista paikallinen tukipalvelunumero kohdasta "Dellin yhteystiedot" sivulla 104.

- 3 Noudata automatisoidun puhelinjärjestelmän valikkokomentoja puheyhteyden luomiseksi tekniseen tukihenkilöön.

Automatisoitu tilauksen seurantapalvelu

Voit tarkistaa minkä tahansa tilaamasi Dell-tuotteen toimituksen tilan siirtymällä sivustoon support.dell.com tai soittamalla automatisoituun tilauksen seurantapalveluun. Automatisoitu järjestelmä kysyy tietoja, joita tarvitaan tilauksen tunnistamiseen ja tilauksen tilaraportin laatimiseen. Tarkista kohdasta "Dellin yhteystiedot" sivulla 104 alueesi puhelinnumero.

Dellin yhteystiedot

Voit ottaa yhteyttä Delliin näissä sivustoissa:

- www.dell.com
- support.dell.com (tekninen tuki)
- premiersupport.dell.com (oppilaitosten, valtionhallinnon, terveydenhoidon sekä keskisuurten ja suurten yritysasiakkaiden, mukaan lukien Premier-, Platinum- ja Gold-asiakkaat, tekninen tuki).

Maakohtaiset Web-osoitteet ovat alla olevassa taulukossa.

HUOMAUTUS: Maksuttomat puhelinnumerot ovat käytössä vain siinä maassa, jonka kohdalla ne luettelossa ovat.

Kun otat yhteyttä Delliin, käytä taulukossa olevia elektronisia osoitteita, puhelinnumeroita ja suuntanumeroja. Apua suuntanumeroiden valitsemisessa antavat paikalliset tai kansainväliset operaattorit.

Maa (Kaupunki) Ulkomaan tunnus Maan suuntanumero Suuntanumero	Osaston nimi tai palvelualue, Web-sivusto ja sähköpostiosoite	Suuntanumerot, Puhelinnumerot ja Maksuttomat numerot
Alankomaat (Amsterdam)	Web-sivusto: support.euro.dell.com	
Ulkomaan tunnus: 00	Tekninen tuki	020 674 45 00
Maan suuntanumero: 31	Teknisen tuen faksi	020 674 47 66
Suuntanumero: 20	Yksityiset ja pienyritykset, asiakastuki	020 674 42 00
	Vakioasiakastuki	020 674 43 25
	Yksityiset ja pienyritykset, myynti	020 674 55 00
	Vakioasiakkaat, myynti	020 674 50 00
	Yksityiset ja pienyritykset, myynnin faksi	020 674 47 75
	Vakioasiakkaat, myynnin faksi	020 674 47 50
	Puhelinkeskus	020 674 50 00
	Puhelinkeskuksen faksi	020 674 47 50
Alankomaiden Antillit	Yleinen tuki	001-800-882-1519
Anguilla	Yleinen tuki	maksuton: 800-335-0031
Antigua ja Barbuda	Yleinen tuki	1-800-805-5924
Argentiina (Buenos Aires)	Web-sivusto: www.dell.com.ar	
Ulkomaan tunnus: 00	Sähköposti: us_latin_services@dell.com	
Maan suuntanumero: 54	Pöytätietokoneet ja kannettavat tietokoneet: la-techsupport@dell.com	
Suuntanumero: 11	Palvelimet ja sähkömagneettinen yhteensopivuus: la_enterprise@dell.com	
	Asiakastuki	maksuton: 0-800-444-0730
	Tekninen tuki	maksuton: 0-800-444-0733
	Tekninen asiakastuki	maksuton: 0-800-444-0724
	Myynti	0-810-444-3355
Aruba	Yleinen tuki	maksuton: 800-1578

Maa (Kaupunki) Ulkomaa tunnus Maan suuntanumero Suuntanumero	Osaston nimi tai palvelualue, Web-sivusto ja sähköpostiosoite	Suuntanumerot, Puhelinnumerot ja Maksuttomat numerot
Australia (Sydney) Ulkomaa tunnus: 0011 Maan suuntanumero: 61 Suuntanumero: 2	Sähköposti (Australia): au_tech_support@dell.com Sähköposti (Uusi-Seelanti): nz_tech_support@dell.com Yksityiset ja pienyritykset Hallinto ja yritykset Avainasiakasosasto (PAD) Asiakastuki Tekninen tuki (kannettavat ja pöytäkoneet) Tekninen tuki (palvelimet ja työasemat) Yritysmyynti Toimitusmyynti Faksi	1-300-655-533 maksuton: 1-800-633-559 maksuton: 1-800-060-889 maksuton: 1-800-819-339 maksuton: 1-300-655-533 maksuton: 1-800-733-314 maksuton: 1-800-808-385 maksuton: 1-800-808-312 maksuton: 1-800-818-341
Bahama	Yleinen tuki	maksuton: 1-866-278-6818
Barbados	Yleinen tuki	1-800-534-3066
Belgia (Bryssel) Ulkomaa tunnus: 00 Maan suuntanumero: 32 Suuntanumero: 2	Web-sivusto: support.euro.dell.com Sähköposti ranskankielisille asiakkaille: support.euro.dell.com/be/fr/emaildell/ Tekninen tuki Teknisen tuen faksi Asiakastuki Yritysmyynti Faksi Puhelinkeskus	02 481 92 88 02 481 92 95 02 713 15 65 02 481 91 00 02 481 92 99 02 481 91 00
Bermuda	Yleinen tuki	1-800-342-0671
Bolivia	Yleinen tuki	maksuton: 800-10-0238
Brasilia Ulkomaa tunnus: 00 Maan suuntanumero: 55 Suuntanumero: 51	Web-sivusto: www.dell.com/br Asiakastuki, tekninen tuki Teknisen tuen faksi Asiakastuen faksi Myynti	0800 90 3355 51 481 5470 51 481 5480 0800 90 3390
Brittiläiset Neitsytsaaret	Yleinen tuki	maksuton: 1-866-278-6820

Maa (Kaupunki) Ulkomaan tunnus Maan suuntanumero Suuntanumero	Osaston nimi tai palvelualue, Web-sivusto ja sähköpostiosoite	Suuntanumerot, Puhelinnumerot ja Maksuttomat numerot
Brunei	Tekninen asiakastuki (Penang, Malesia)	604 633 4966
Maan suuntanumero: 673	Asiakaspalvelu (Penang, Malesia)	604 633 4949
	Myynti (Singapore)	maksuton: 1 800 394 7425
Caymansaaret	Yleinen tuki	1-800-805-7541
Chile (Santiago)	Myynti, asiakastuki ja tekninen tuki	maksuton: 1230-020-4823
Maan suuntanumero: 56		
Suuntanumero: 2		
Costa Rica	Yleinen tuki	0800-012-0435
Dominica	Yleinen tuki	maksuton: 1-866-278-6821
Dominikaaninen tasavalta	Yleinen tuki	1-800-148-0530
Ecuador	Yleinen tuki	maksuton: 999-119
El Salvador	Yleinen tuki	01-899-753-0777
Espanja (Madrid)	Web-sivusto: support.euro.dell.com	
Ulkomaan tunnus: 00	Sähköposti: support.euro.dell.com/es/es/emailldell/	
Maan suuntanumero: 34	Yksityiset ja pienyritykset	
Suuntanumero: 91	Tekninen tuki	902 100 130
	Asiakastuki	902 118 540
	Myynti	902 118 541
	Puhelinkeskus	902 118 541
	Faksi	902 118 539
	Yritys	
	Tekninen tuki	902 100 130
	Asiakastuki	902 115 236
	Puhelinkeskus	91 722 92 00
	Faksi	91 722 95 83

Maa (Kaupunki) Ulkomaa tunnus Maan suuntanumero Suuntanumero	Osaston nimi tai palvelualue, Web-sivusto ja sähköpostiosoite	Suuntanumerot, Puhelinnumerot ja Maksuttomat numerot
Etelä-Afrikka (Johannesburg)	Web-sivusto: support.euro.dell.com	
Ulkomaan tunnus: 09/091	Sähköposti: dell_zh_support@dell.com	
Maan suuntanumero: 27	Gold-asiakkaiden kuuma linja	011 709 7713
Suuntanumero: 11	Tekninen tuki	011 709 7710
	Asiakastuki	011 709 7707
	Myynti	011 709 7700
	Faksi	011 706 0495
	Puhelinkeskus	011 709 7700
Grenada	Yleinen tuki	maksuton: 1-866-540-3355
Guatemala	Yleinen tuki	1-800-999-0136
Guyana	Yleinen tuki	maksuton: 1-877-270-4609
Hongkong	Web-sivusto: support.ap.dell.com	
Ulkomaan tunnus: 001	Teknisen tuen sähköposti: apsupport@dell.com	
Maan suuntanumero: 852	Tekninen tuki (Dimension ja Inspiron)	2969 3188
	Tekninen tuki (OptiPlex, Latitude ja Dell Precision)	2969 3191
	Tekninen tuki (PowerApp™, PowerEdge™, PowerConnect™ ja PowerVault™)	2969 3196
	Asiakastuki	3416 0910
	Suuryritysasiakkaat	3416 0907
	Maailmanlaajuiset asiakasohjelmat	3416 0908
	Keskisuurten yritysten osasto	3416 0912
	Yksityisten ja pienyritysten osasto	2969 3105
Intia	Tekninen tuki	1600 33 8045
	Myynti (suuryritysasiakkaat)	1600 33 8044
	Myynti (yksityiset ja pienyritykset)	1600 33 8046

Maa (Kaupunki) Ulkomaan tunnus Maan suuntanumero Suuntanumero	Osaston nimi tai palvelualue, Web-sivusto ja sähköpostiosoite	Suuntanumerot, Puhelinnumerot ja Maksuttomat numerot
Irlanti (Cherrywood) Ulkomaan tunnus: 16 Maan suuntanumero: 353 Suuntanumero: 1	Web-sivusto: support.euro.dell.com Sähköposti: dell_direct_support@dell.com Tekninen tuki Iso-Britannia, tekninen tuki (vain Isossa-Britanniassa) Yksityisasiakkaiden tuki Pienyritysten asiakastuki Iso-Britannia, asiakastuki (vain Isossa-Britanniassa) Yrityisasiakkaiden tuki Yrityisasiakkaiden tuki (vain Isossa-Britanniassa) Irlanti, myyntitoiminnot Iso-Britannia, myynti (vain Isossa-Britanniassa) Faksi/Myynnin faksi Puhelinkeskus	1850 543 543 0870 908 0800 01 204 4014 01 204 4014 0870 906 0010 1850 200 982 0870 907 4499 01 204 4444 0870 907 4000 01 204 0103 01 204 4444
Iso-Britannia (Bracknell) Ulkomaan tunnus: 00 Maan suuntanumero: 44 Suuntanumero: 1344	Web-sivusto: support.euro.dell.com Asiakastuen Web-sivu: support.euro.dell.com/uk/en/ECare/Form/Home.asp Sähköposti: dell_direct_support@dell.com Tekninen tuki (suuryritykset/avainasiakkaat/avainasiakasosasto [1 000 + työntekijät]) Tekninen tuki (suora ja yleiset) Maailmanlaajuisten tiliasiakkaiden tuki Yksityisten ja pienyritysten asiakastuki Yrityisasiakkaiden tuki Avainasiakkaiden (500–5 000 työntekijää) tuki Keskushallinnon asiakastuki Paikallishallinnon ja koulutusalan asiakastuki Terveystieteiden asiakastuki Yksityiset ja pienyritykset, myynti Suuryritykset / julkinen sektori, myynti Yksityiset ja pienyritykset, faksi	0870 908 0500 0870 908 0800 01344 373 186 0870 906 0010 01344 373 185 0870 906 0010 01344 373 193 01344 373 199 01344 373 194 0870 907 4000 01344 860 456 0870 907 4006

Maa (Kaupunki) Ulkomaan tunnus Maan suuntanumero Suuntanumero	Osaston nimi tai palvelualue, Web-sivusto ja sähköpostiosoite	Suuntanumerot, Puhelinnumerot ja Maksuttomat numerot
Italia (Milano) Ulkomaan tunnus: 00 Maan suuntanumero: 39 Suuntanumero: 02	Web-sivusto: support.euro.dell.com Sähköposti: support.euro.dell.com/it/it/emaildell/ Yksityiset ja pienyritykset Tekninen tuki Asiakastuki Faksi Puhelinkeskus Yritys Tekninen tuki Asiakastuki Faksi Puhelinkeskus	 02 577 826 90 02 696 821 14 02 696 821 13 02 696 821 12 02 577 826 90 02 577 825 55 02 575 035 30 02 577 821
Itävalta (Wien) Ulkomaan tunnus: 900 Maan suuntanumero: 43 Suuntanumero: 1	Web-sivusto: support.euro.dell.com Sähköposti: tech_support_central_europe@dell.com Yksityiset ja pienyritykset, myynti Yksityiset ja pienyritykset, faksi Yksityiset ja pienyritykset, asiakastuki Avainasiakkaat/yritysasiakastuki Yksityiset ja pienyritykset, tekninen tuki Avainasiakkaat/yritysasiakastuki, tekninen tuki Puhelinkeskus	 0820 240 530 00 0820 240 530 49 0820 240 530 14 0820 240 530 16 0820 240 530 14 0660 8779 0820 240 530 00
Jamaikay	Yleinen tuki (numero toimii vain Jamaikassa)	1-800-682-3639

Maa (Kaupunki) Ulkomaan tunnus Maan suuntanumero Suuntanumero	Osaston nimi tai palvelualue, Web-sivusto ja sähköpostiosoite	Suuntanumerot, Puhelinnumerot ja Maksuttomat numerot
Japani (Kawasaki) Ulkomaan tunnus: 001 Maan suuntanumero: 81 Suuntanumero: 44	Web-sivusto: support.jp.dell.com Tekninen tuki (palvelimet) Tekninen tuki Japanin ulkopuolella (palvelimet) Tekninen tuki (Dimension ja Inspiron) Tekninen tuki Japanin ulkopuolella (Dimension ja Inspiron) Tekninen tuki (Dell Precision, OptiPlex ja Latitude) Tekninen tuki Japanin ulkopuolella (Dell Precision, OptiPlex ja Latitude) Tekninen tuki (kämmentietokoneet, projektorit, tulostimet, reitittimet) Tekninen tuki Japanin ulkopuolella (kämmentietokoneet, projektorit, tulostimet, reitittimet) Faxbox-palvelu Ympäri vuorokautinen automaattinen tilauspalvelu Asiakastuki Yritysmyyntiosasto (enintään 400 työntekijää) Ensisijaisten asiakkaiden myyntiosasto (yli 400 työntekijää) Suuryritysten myyntiosasto (yli 3500 työntekijää) Julkinen myynti (valtion laitokset, koulutuslaitokset ja lääketieteelliset laitokset) Maailmanlaajuinen asiakassegmentti Japani Yksittäinen käyttäjä Puhelinkeskus	maksuton: 0120-198-498 81-44-556-4162 maksuton: 0120-198-226 81-44-520-1435 maksuton: 0120-198-433 81-44-556-3894 maksuton: 0120-981-690 81-44-556-3468 044-556-3490 044-556-3801 044-556-4240 044-556-1465 044-556-3433 044-556-3430 044-556-1469 044-556-3469 044-556-1760 044-556-4300
Kaakkois-Aasia ja Tyynenmeren valtiot	Tekninen asiakastuki, asiakaspalvelu ja myynti (Penang, Malesia)	604 633 4810

Maa (Kaupunki) Ulkomaan tunnus Maan suuntanumero Suuntanumero	Osaston nimi tai palvelualue, Web-sivusto ja sähköpostiosoite	Suuntanumerot, Puhelinnumerot ja Maksuttomat numerot
Kanada (North York, Ontario) Ulkomaan tunnus: 011	Online-tilauksen tila: www.dell.ca/ostatus AutoTek (automaattinen tekninen tuki) Asiakastuki (yksityiset ja pienyritykset) Asiakastuki (keskikokoiset ja suuryritykset, hallinto) Tekninen tuki (yksityiset ja pienyritykset) Tekninen tuki (keskikokoiset ja suuryritykset, hallinto) Myynti (yksityiset ja pienyritykset) Myynti (keskikokoiset ja suuryritykset, hallinto) Varaosien myynti ja laajennetut palvelut	maksuton: 1-800-247-9362 maksuton: 1-800-847-4096 maksuton: 1-800-326-9463 maksuton: 1-800-847-4096 maksuton: 1-800-387-5757 maksuton: 1-800-387-5752 maksuton: 1-800-387-5755 1 866 440 3355

Maa (Kaupunki) Ulkomaa tunnus Maan suuntanumero Suuntanumero	Osaston nimi tai palvelualue, Web-sivusto ja sähköpostiosoite	Suuntanumerot, Puhelinnumerot ja Maksuttomat numerot
Kiina (Xiamen) Maan suuntanumero: 86 Suuntanumero: 592	Teknisen tuen sivusto: support.dell.com.cn Teknisen tuen sähköposti: cn_support@dell.com Asiakaspalvelun sähköposti: customer_cn@dell.com Teknisen tuen faksi Tekninen tuki (Dell™ Dimension™ ja Inspiron™) Tekninen tuki (OptiPlex™, Latitude™ ja Dell Precision™) Tekninen tuki (palvelimet ja tallennus) Tekninen tuki (esimerkiksi projektorit, kämmenlaitteet, kytkimet ja reitittimet) Tekninen tuki (tulostimet) Asiakastuki Asiakastuen faksi Yksityiset ja pienyritykset Avainasiakasosasto Suuryritysasiakkaat GCP Suuryritysasiakkaat, avainasiakkaat Suuryritysasiakkaat, pohjoinen Suuryritysasiakkaat, pohjoinen, hallinto ja oppilaitokset Suuryritysasiakkaat, itä Suuryritysasiakkaat, itä, hallinto ja oppilaitokset Suuryritysasiakkaat, avainryhmä Suuryritysasiakkaat, etelä Suuryritysasiakkaat, länsi Suuryritysasiakkaat, varaosat	592 818 1350 maksuton: 800 858 2969 maksuton: 800 858 0950 maksuton: 800 858 0960 maksuton: 800 858 2920 86 592 818 3144 tai maksuton: 800 858 2311 maksuton: 800 858 2060 592 818 1308 maksuton: 800 858 2222 maksuton: 800 858 2557 maksuton: 800 858 2055 maksuton: 800 858 2628 maksuton: 800 858 2999 maksuton: 800 858 2955 maksuton: 800 858 2020 maksuton: 800 858 2669 maksuton: 800 858 2572 maksuton: 800 858 2355 maksuton: 800 858 2811 maksuton: 800 858 2621
Kolumbia	Yleinen tuki	980-9-15-3978

Maa (Kaupunki) Ulkomaa tunnus Maan suuntanumero Suuntanumero	Osaston nimi tai palvelualue, Web-sivusto ja sähköpostiosoite	Suuntanumerot, Puhelinnumerot ja Maksuttomat numerot
Korea (Soul) Ulkomaa tunnus: 001 Maan suuntanumero: 82 Suuntanumero: 2	Tekninen tuki	maksuton: 080-200-3800
	Myynti	maksuton: 080-200-3600
	Asiakaspalvelu (Penang, Malesia)	604 633 4949
	Faksi	2194-6202
	Puhelinkeskus	2194-6000
	Tekninen tuki (elektroniikka ja lisävarusteet)	maksuton: 080-200-3801
Kreikka Ulkomaa tunnus: 00 Maan suuntanumero: 30	Web-sivusto: support.euro.dell.com	
	Sähköposti: support.euro.dell.com/gr/en/emaildell/	
	Tekninen tuki	00800-44 14 95 18
	Gold-asiakkaiden tekninen tuki	00800-44 14 00 83
	Puhelinkeskus	2108129810
	Gold-asiakkaiden puhelinkeskus	2108129811
	Myynti	2108129800
Faksi	2108129812	
Latinalainen Amerikka	Tekninen asiakastuki (Austin, Texas, Yhdysvallat)	512 728-4093
	Asiakastuki (Austin, Texas, Yhdysvallat)	512 728-3619
	Faksi (tekninen tuki ja asiakaspalvelu) (Austin, Texas, Yhdysvallat)	512 728-3883
	Myynti (Austin, Texas, Yhdysvallat)	512 728-4397
	Myyntiosaston faksi (Austin, Texas, Yhdysvallat)	512 728-4600 tai 512 728-3772
Luxemburg Ulkomaa tunnus: 00 Maan suuntanumero: 352	Web-sivusto: support.euro.dell.com	
	Sähköposti: tech_be@dell.com	
	Tekninen tuki (Bryssel, Belgia)	3420808075
	Yksityiset ja pienyritykset, myynti (Bryssel, Belgia)	maksuton: 080016884
	Yritysmyynti (Bryssel, Belgia)	02 481 91 00
	Asiakastuki (Bryssel, Belgia)	02 481 91 19
	Faksi (Bryssel, Belgia)	02 481 92 99
Puhelinkeskus (Bryssel, Belgia)	02 481 91 00	

Maa (Kaupunki) Ulkomaan tunnus Maan suuntanumero Suuntanumero	Osaston nimi tai palvelualue, Web-sivusto ja sähköpostiosoite	Suuntanumerot, Puhelinnumerot ja Maksuttomat numerot
Macao	Tekninen tuki	maksuton: 0800 105
Maan suuntanumero: 853	Asiakaspalvelu (Xiamen, China)	34 160 910
	Toimitusmyynti (Xiamen, China)	29 693 115
Malesia (Penang)	Web-sivusto: support.ap.dell.com	
Ulkomaan tunnus: 00	Tekninen tuki (Dell Precision, OptiPlex ja Latitude)	maksuton: 1 800 88 0193
Maan suuntanumero: 60	Tekninen tuki (Dimension, Inspiron sekä elektroniikka ja lisävarusteet)	maksuton: 1 800 88 1306
Suuntanumero: 4	Tekninen tuki (PowerApp, PowerEdge, PowerConnect ja PowerVault)	maksuton: 1800 88 1386
	Asiakaspalvelu (Penang, Malesia)	04 633 4949
	Myynti	maksuton: 1 800 88 0553
Meksiko	Tekninen asiakastuki	001-877-384-8979
Ulkomaan tunnus: 00		tai 001-877-269-3383
Maan suuntanumero: 52	Myynti	50-81-8800
		tai 01-800-888-3355
	Asiakaspalvelu	001-877-384-8979
		tai 001-877-269-3383
	Päävaijde	50-81-8800
		tai 01-800-888-3355
Montserrat	Yleinen tuki	maksuton: 1-866-278-6822
Nicaragua	Yleinen tuki	001-800-220-1006
Norja (Lysaker)	Web-sivusto: support.euro.dell.com	
Ulkomaan tunnus: 00	Sähköposti: support.euro.dell.com/no/no/emailldell/	
Maan suuntanumero: 47	Tekninen tuki	671 16882
	Vakioasiakastuki	671 17575
	Yksityiset ja pienyritykset, asiakastuki	231 62298
	Puhelinkeskus	671 16800
	Faksi, puhelinkeskus	671 16865
Panama	Yleinen tuki	001-800-507-0962
Peru	Yleinen tuki	0800-50-669

Maa (Kaupunki) Ulkomaan tunnus Maan suuntanumero Suuntanumero	Osaston nimi tai palvelualue, Web-sivusto ja sähköpostiosoite	Suuntanumerot, Puhelinnumerot ja Maksuttomat numerot
Portugali	Web-sivusto: support.euro.dell.com	
Ulkomaan tunnus: 00	Sähköposti: support.euro.dell.com/pt/en/emailldell/	
Maan suuntanumero: 351	Tekninen tuki	707200149
	Asiakastuki	800 300 413
	Myynti	800 300 410, 800 300 411, 800 300 412 tai 21 422 07 10
	Faksi	21 424 01 12
Puerto Rico	Yleinen tuki	1-800-805-7545
Puola (Varsova)	Web-sivusto: support.euro.dell.com	
Ulkomaan tunnus: 011	Sähköposti: pl_support_tech@dell.com	
Maan suuntanumero: 48	Asiakaspalvelun puhelin	57 95 700
Suuntanumero: 22	Asiakastuki	57 95 999
	Myynti	57 95 999
	Asiakaspalvelun faksi	57 95 806
	Vastaanottotiskin faksi	57 95 998
	Puhelinkeskus	57 95 999

Maa (Kaupunki) Ulkomaan tunnus Maan suuntanumero Suuntanumero	Osaston nimi tai palvelualue, Web-sivusto ja sähköpostiosoite	Suuntanumerot, Puhelinnumerot ja Maksuttomat numerot
Ranska (Pariisi) (Montpellier)	Web-sivusto: support.euro.dell.com	
Ulkomaan tunnus: 00	Sähköposti: support.euro.dell.com/fr/fr/emaildell/	
Maan suuntanumero: 33	Yksityiset ja pienyritykset	
Suuntanumerot: (1) (4)	Tekninen tuki	0825 387 270
	Asiakastuki	0825 823 833
	Puhelinkeskus	0825 004 700
	Puhelinkeskus (puhelut Ranskan ulkopuolelta)	04 99 75 40 00
	Myynti	0825 004 700
	Faksi	0825 004 701
	Faksi (puhelut Ranskan ulkopuolelta)	04 99 75 40 01
	Yritys	
	Tekninen tuki	0825 004 719
	Asiakastuki	0825 338 339
	Puhelinkeskus	01 55 94 71 00
	Myynti	01 55 94 71 00
	Faksi	01 55 94 71 01
Ruotsi (Upplands Väsby)	Web-sivusto: support.euro.dell.com	
Ulkomaan tunnus: 00	Sähköposti: support.euro.dell.com/se/sv/emaildell/	
Maan suuntanumero: 46	Tekninen tuki	08 590 05 199
Suuntanumero: 8	Vakioasiakastuki	08 590 05 642
	Yksityiset ja pienyritykset, asiakastuki	08 587 70 527
	Työntekijöiden osto-ohjelman (EPP eli Employee Purchase Program) tuki	20 140 14 44
	Teknisen tuen faksi	08 590 05 594
	Myynti	08 590 05 185

Maa (Kaupunki) Ulkomaa tunnus Maan suuntanumero Suuntanumero	Osaston nimi tai palvelualue, Web-sivusto ja sähköpostiosoite	Suuntanumerot, Puhelinnumerot ja Maksuttomat numerot
Saksa (Langen) Ulkomaa tunnus: 00 Maan suuntanumero: 49 Suuntanumero: 6103	Web-sivusto: support.euro.dell.com Sähköposti: tech_support_central_europe@dell.com Tekninen tuki Yksityiset ja pienyritykset, asiakastuki Maailmanlaajuisen asiakassegmentin tuki Avainasiakkaiden tuki Laajojen tiliasiakkaiden tuki Julkisten tiliasiakkaiden tuki Puhelinkeskus	06103 766-7200 0180-5-224400 06103 766-9570 06103 766-9420 06103 766-9560 06103 766-9555 06103 766-7000
Singapore (Singapore) Ulkomaa tunnus: 005 Maan suuntanumero: 65	Web-sivusto: support.ap.dell.com Tekninen tuki (Dimension, Inspiron sekä elektroniikka ja lisävarusteet) Tekninen tuki (OptiPlex, Latitude ja Dell Precision) Tekninen tuki (PowerApp, PowerEdge, PowerConnect ja PowerVault) Asiakaspalvelu (Penang, Malesia) Myynti	maksuton: 1800 394 7430 maksuton: 1800 394 7488 maksuton: 1800 394 7478 604 633 4949 maksuton: 1 800 394 7425
Slovakia (Praha) Ulkomaa tunnus: 00 Maan suuntanumero: 421	Web-sivusto: support.euro.dell.com Sähköposti: czech_dell@dell.com Tekninen tuki Asiakastuki Faksi Teknisen tuen faksi Puhelinkeskus (myynti)	02 5441 5727 420 22537 2707 02 5441 8328 02 5441 8328 02 5441 7585
St. Kitts-Nevis	Yleinen tuki	maksuton: 1-877-441-4731
St. Lucia	Yleinen tuki	1-800-882-1521
St. Vincent ja Grenadiinit	Yleinen tuki	maksuton: 1-877-270-4609

Maa (Kaupunki) Ulkomaan tunnus Maan suuntanumero Suuntanumero	Osaston nimi tai palvelualue, Web-sivusto ja sähköpostiosoite	Suuntanumerot, Puhelinnumerot ja Maksuttomat numerot
Suomi (Helsinki)	Web-sivusto: support.euro.dell.com	
Ulkomaan tunnus: 990	Sähköposti: support.euro.dell.com/fi/fi/emaildell/	
Maan suuntanumero: 358	Tekninen tuki	09 253 313 60
Suuntanumero: 9	Asiakastuki	09 253 313 38
	Faksi	09 253 313 99
	Puhelinkeskus	09 253 313 00
Sveitsi (Geneve)	Web-sivusto: support.euro.dell.com	
Ulkomaan tunnus: 00	Sähköposti:	
Maan suuntanumero: 41	Tech_support_central_Europe@dell.com	
Suuntanumero: 22	Sähköposti ranskankielisille yksityisille ja pienyrittäjäasiakkaille sekä suuryrittäjäasiakkaille: support.euro.dell.com/ch/fr/emaildell/	
	Tekninen tuki (yksityiset ja pienyritykset)	0844 811 411
	Tekninen tuki (suuryritykset)	0844 822 844
	Asiakastuki (yksityiset ja pienyritykset)	0848 802 202
	Asiakastuki (suuryritykset)	0848 821 721
	Faksi	022 799 01 90
	Puhelinkeskus	022 799 01 01
Taiwan	Web-sivusto: support.ap.dell.com	
Ulkomaan tunnus: 002	Sähköposti: ap_support@dell.com	
Maan suuntanumero: 886	Tekninen tuki (OptiPlex, Latitude, Inspiron, Dimension sekä elektroniikka ja lisävarusteet)	maksuton: 00801 86 1011
	Tekninen tuki (PowerApp, PowerEdge, PowerConnect ja PowerVault)	maksuton: 00801 60 1256
	Toimitusmyynti	maksuton: 00801 65 1228
	Yritysmyynti	maksuton: 00801 65 1227

Maa (Kaupunki) Ulkomaa tunnus Maan suuntanumero Suuntanumero	Osaston nimi tai palvelualue, Web-sivusto ja sähköpostiosoite	Suuntanumerot, Puhelinnumerot ja Maksuttomat numerot
Tanska (Kööpenhamina) Ulkomaa tunnus: 00 Maan suuntanumero: 45	Web-sivusto: support.euro.dell.com Sähköposti: support.euro.dell.com/dk/da/emaildell/ Tekninen tuki Asiakastuki (vakituiset asiakkaat) Yksityiset ja pienyritykset, asiakastuki Puhelinkeskus (vakituiset asiakkaat) Puhelinkeskuksen faksi (vakituiset asiakkaat) Puhelinkeskus (yksityiset ja pienyritykset) Puhelinkeskuksen faksi (yksityiset ja pienyritykset)	7023 0182 7023 0184 3287 5505 3287 1200 3287 1201 3287 5000 3287 5001
Thaimaa Ulkomaa tunnus: 001 Maan suuntanumero: 66	Web-sivusto: support.ap.dell.com Tekninen tuki (OptiPlex, Latitude ja Dell Precision) Tekninen tuki (PowerApp, PowerEdge, PowerConnect ja PowerVault) Asiakaspalvelu (Penang, Malesia) Yritysmyynti Toimitusmyynti	maksuton: 1800 0060 07 maksuton: 1800 0600 09 604 633 4949 maksuton: 1800 006 009 maksuton: 1800 006 006
Trinidad/Tobago	Yleinen tuki	1-800-805-8035
Tsekin tasavalta (Praha) Ulkomaa tunnus: 00 Maan suuntanumero: 420	Web-sivusto: support.euro.dell.com Sähköposti: czech_dell@dell.com Tekninen tuki Asiakastuki Faksi Teknisen tuen faksi Puhelinkeskus	22537 2727 22537 2707 22537 2714 22537 2728 22537 2711
Turks- ja Caicossaaret	Yleinen tuki	maksuton: 1-866-540-3355
Uruguay	Yleinen tuki	maksuton: 000-413-598-2521

Maa (Kaupunki) Ulkomaa tunnus Maan suuntanumero Suuntanumero	Osaston nimi tai palvelualue, Web-sivusto ja sähköpostiosoite	Suuntanumerot, Puhelinnumerot ja Maksuttomat numerot
Uusi-Seelanti Ulkomaa tunnus: 00 Maan suuntanumero: 64	Sähköposti (Uusi-Seelanti): nz_tech_support@dell.com Sähköposti (Australia): au_tech_support@dell.com	
	Tekninen tuki (kannettavat ja pöytätietokoneet)	maksuton: 0800 446 255
	Tekninen tuki (palvelimet ja työasemat)	maksuton: 0800 443 563
	Yksityiset ja pienyritykset	0800 446 255
	Hallinto ja yritykset	0800 444 617
	Myynti	0800 441 567
	Faksi	0800 441 566
Venezuela	Yleinen tuki	8001-3605

Maa (Kaupunki) Ulkomaa tunnus Maan suuntanumero Suuntanumero	Osaston nimi tai palvelualue, Web-sivusto ja sähköpostiosoite	Suuntanumerot, Puhelinnumerot ja Maksuttomat numerot
Yhdysvallat (Austin, Texas)	Automatisoitu tilauksen seurantalpalvelu	maksuton: 1-800-433-9014
Ulkomaa tunnus: 011	AutoTek (kannettavat tietokoneet ja pöytä-tietokoneet)	maksuton: 1-800-247-9362
Maan suuntanumero: 1	Kuluttaja (yksityinen asiakas ja kotitoimisto)	
	Tekninen tuki	maksuton: 1-800-624-9896
	Asiakaspalvelu	maksuton: 1-800-624-9897
	DellNet™-palvelu ja -tuki	maksuton: 1-877-Dellnet (1-877-335-5638)
	Työntekijöiden osto-ohjelman (EPP eli Employee Purchase Program) asiakkaat	maksuton: 1-800-695-8133
	Rahoituspalvelujen Web-sivu: www.dellfinancialservices.com .	
	Rahoituspalvelut (leasing/lainat)	maksuton: 1-877-577-3355
	Rahoituspalvelut (Dellin avaintilit [DPA])	maksuton: 1-800-283-2210
	Yritykset	
	Asiakastuki ja tekninen tuki	maksuton: 1-800-822-8965
	Työntekijöiden osto-ohjelman (EPP eli Employee Purchase Program) asiakkaat	maksuton: 1-800-695-8133
	Tulostimien ja projektorien tekninen tuki	maksuton: 1-877-459-7298
	Julkiset organisaatiot (hallinto, koulutus ja terveydenhuolto)	
	Asiakastuki ja tekninen tuki	maksuton: 1-800-456-3355
	Työntekijöiden osto-ohjelman (EPP eli Employee Purchase Program) asiakkaat	maksuton: 1-800-234-1490
	Dellin myyntitoiminnot	maksuton: 1-800-289-3355 tai maksuton: 1-800-879-3355
	Dell Outlet Store (kunnostetut Dell-tietokoneet)	maksuton: 1-888-798-7561
	Ohjelmistojen ja lisälaitteiden myynti	maksuton: 1-800-671-3355
	Varaosien myynti	maksuton: 1-800-357-3355
	Laajennetun palvelun ja takuupalvelujen myynti	maksuton: 1-800-247-4618
	Faksi	maksuton: 1-800-727-8320
	Dell-palvelut kuuroille, huonokuuloisille tai puhevammaisille	maksuton: 1-877-DELLTY (1-877-335-5889)
Yhdysvaltain Neitsytsaaret	Yleinen tuki	1-877-673-3355

Liite

Vientisäädökset

Asiakas hyväksyy, että laitteet, joihin kuuluu tekniikkaa ja ohjelmistoja, ovat Yhdysvaltojen tulli- ja vientisääntöselitylakien ja -säästösten alaisia ja saattavat myös olla laitteiden valmistusmaan ja/tai tuontimaan tulli- ja vientilakien ja -säästösten alaisia. Asiakas sitoutuu noudattamaan tuotteita koskevia lakeja ja säädöksiä. Yhdysvaltain lain mukaan laitteita ei saa myöskään myydä, niistä ei saa tehdä leasing-sopimusta tai luovuttaa muuten määrätyille loppukäyttäjille tai määrättyihin maihin. Laitteita ei saa myöskään myydä, niistä ei saa tehdä leasing-sopimusta tai luovuttaa muuten sellaisen loppukäyttäjän käyttöön, joka on mukana joukkotuhouaseisiin, rajoituksetta mukaan lukien ydinaseiden suunnitteluun, kehittelyyn, tuotantoon tai käyttöön sekä raaka-aineisiin tai laitoksiin, ohjuksiin tai ohjushankkeiden tukemiseen ja kemiallisiin tai biologisiin aseisiin liittyvässä toiminnassa.

Dell™-ohjelmiston käyttöoikeussopimus

Tämä on oikeudellinen sopimus käyttäjän ja Dell Products L.P:n ("Dell") välillä. Sopimusta sovelletaan kaikkiin Dellin tuotteiden mukana toimitettuihin ohjelmiin (yhteiseltä nimeltään "Ohjelmisto"), joista käyttäjä ja valmistaja tai ohjelman omistaja eivät ole solmineet erillistä sopimusta. Sopimus ei koske ohjelmiston tai muun aineettoman omaisuuden myyntiä. Kaikki ohjelmistojen omistusoikeudet ja tekijänoikeudet kuuluvat valmistajalle tai ohjelmiston omistajalle. Kaikki oikeudet, joita ei ole nimenomaan myönnetty tässä sopimuksessa, kuuluvat ohjelmiston valmistajalle tai omistajalle. Käyttäjä sitoutuu noudattamaan tämän sopimuksen ehtoja avaamalla tai rikkomalla Ohjelmistopakettin tai -pakettien sinetin, asentamalla tai lataamalla Ohjelmiston tai käyttämällä laitteeseen valmiiksi ladattua tai sijoitettua Ohjelmistoa. Jos käyttäjä ei hyväksy tämän käyttöoikeussopimuksen ehtoja, hänen on viivyttämättä palautettava kaikki Ohjelmiston osat (levyt, kirjallinen materiaali ja pakkaus) ja poistettava tietokoneesta kaikki siihen valmiiksi ladatut tai sijoitetut Ohjelmistot.

Käyttäjä voi käyttää samassa laitteessa kerrallaan vain yhtä Ohjelmiston kopiota. Jos käyttäjä on hankkinut useita Ohjelmiston käyttöoikeuksia, käyttäjä voi käyttää kerrallaan niin useita Ohjelmiston kopioita kuin käyttäjällä on käyttöoikeuksia. Ohjelmiston "Käyttö" tarkoittaa Ohjelmiston lataamista väliaikaiseen muistiin tai pysyvää tallentamista laitteeseen. Asennus verkkopalvelimeen muihin laitteisiin jakelua varten ei ole Ohjelmiston "Käyttöä" vain siinä tapauksessa, jos käyttäjällä on Ohjelmiston erillinen käyttöoikeus kutakin laitetta varten, johon Ohjelmisto jaetaan. Käyttäjän on varmistettava, että verkkopalvelimeen asennettua Ohjelmistoa käyttävien henkilöiden määrä ei ylitä käyttäjän hankkimien käyttöoikeuksien määrää. Jos verkkopalvelimeen asennettua Ohjelmistoa käyttävien henkilöiden määrä ylittää käyttäjän hankkimien käyttöoikeuksien määrän, käyttäjän on hankittava ennen ylimääräisten käyttäjien Ohjelmiston käyttämisen sallimista sellainen määrä lisäkäyttöoikeuksia, että käyttöoikeuksien määrä vastaa käyttäjien määrää. Jos käyttäjä on Dellin tai Dellin tytäryhtiön asiakas, käyttäjä myöntää täten Dellille tai Dellin valitsemalle edustajalle oikeuden tarkastaa käyttäjän Ohjelmiston käyttö normaalina toimistoaikana, minkä lisäksi käyttäjä suostuu auttamaan Delliiä tällaisen tarkastuksen tekemisessä ja toimittamaan Dellille kaikki Ohjelmiston käyttöön liittyvät kohtuullisiksi katsotut tiedot. Tarkastuksessa tutkitaan tämän käyttöoikeussopimuksen noudattamista.

Tämä ohjelma on suojattu Yhdysvaltojen tekijänoikeuslaeilla ja kansainvälisillä sopimuksilla. Käyttäjä voi tehdä Ohjelmistosta yhden varmuuskopion tai arkistokopion tai siirtää ohjelmiston kopion yhdelle kiinteölle, jos käyttäjä säilyttää alkuperäisen Ohjelmiston tietojen varmistus- tai arkistointitarkoituksessa. Käyttäjä ei saa vuokrata Ohjelmistoa tai tehdä siitä leasing-sopimusta tai kopioida Ohjelmiston mukana toimitettua kirjallista materiaalia, mutta käyttäjä voi

siirtää Ohjelmiston ja koko sen mukana tulleen materiaalin käyttöoikeudet kolmannelle osapuolelle pysyvästi osana Dell-laitteen myyntiä tai luovuttamista, jos käyttäjä ei tällöin säilytä Ohjelmistosta itsellään kopioita ja jos käyttöoikeuksien vastaanottaja suostuu tämän käyttöoikeussopimuksen ehtoihin. Siirrettäviin Ohjelmiston käyttöoikeuksiin on sisällytettävä Ohjelmiston viimeisin päivitys ja kaikki aiemmat versiot. Käyttäjä ei saa purkaa Ohjelmiston koodia, hajottaa Ohjelmistoa osiin tai purkaa Ohjelmistoa. Jos laitteen mukana toimitetaan CD-levyjä, 3,5 tuuman ja/tai 5,25 tuuman levyjä, käyttäjä voi käyttää vain laitteeseen sopivia levyjä. Käyttäjä ei saa käyttää levyjä muussa tietokoneessa tai verkossa eikä lainata, vuokrata, tehdä niistä leasing-sopimusta tai siirtää levyjä kolmannelle osapuolelle muuten kuin tässä käyttöoikeussopimuksessa määritetyllä tavalla.

Rajoitettu takuu

Dell takaa, että Ohjelmisto-levyissä ei normaalissa käytössä ilmene materiaali- eikä valmistusvirheitä yhdeksänkymmenen (90) päivän ajan levyjen vastaanottamisen jälkeen. Takuu myönnetään käyttäjälle, eikä sitä voi siirtää. Kaikki epäsuorat vastuut ovat voimassa yhdeksänkymmentä (90) päivää sen jälkeen, kun käyttäjä on vastaanottanut Ohjelmiston. Epäsuorien vastuiden rajoitukset eivät ole voimassa kaikilla lainkäyttöalueilla, joten tämä vastuun rajoitus ei ehkä koske yksittäistä käyttäjää. Dellin ja sen toimittajien koko vastuu rajoittuu seuraaviin toimiin, joihin käyttäjällä on yksinomainen oikeus: a) Käyttäjän Ohjelmistosta maksaman hinnan korvaamiseen b) takuun piiriin kuuluvan levykkeen, jonka palautukseen oikeuttavat tiedot käyttäjä ilmoittaa ja jonka käyttäjä palauttaa omalla kustannuksellaan ja omalla vastuullaan, vaihtaminen. Tämä rajoitettu takuu ei ole voimassa, jos levyn vahingoittumiseen on synnä muun kuin Dellin toimista aiheutunut onnettomuus, virheellinen käyttö tai väärinkäyttö tai muun kuin Dellin suorittama palvelu tai muutos. Vaihdetulle levyille myönnetään takuu alkuperäisen takuuaian jäljellä olevaksi ajaksi tai kolmeksikymmeneksi (30) päiväksi sen mukaan, kumpi aikajakso on pitempi.

Dell EI takaa, että Ohjelmiston toiminnot vastaavat käyttäjän vaatimuksia tai ettei Ohjelmiston toiminnassa ilmene keskeytyksiä tai virheitä. Käyttäjä hyväksyy, että käyttäjällä on vastuu Ohjelmiston valinnasta käyttäjän haluamien tuloksien saavuttamiseksi ja Ohjelmistosta saaduista tuloksista.

DELL KIISTÄÄ DELLIN JA SEN TOIMITTAJIEN KAIKKI MUUT VASTUUT, SUORAT TAI EPÄSUORAT, RAJOITUKSETTA MUKAAN LUKIEN EPÄSUORAT VASTUUT OHJELMISTON JA KOKO SEN MUKANA TOIMITETUN KIRJALLISEN MATERIAALIN SOVELTUVUUDESTA KAUPANKÄYNNIN KOHTEEKSI JA SOPIVUUDESTA TIETTYYN KÄYTTÖTARKOITUKSEEN. Tämä rajoitettu vastuu takaa käyttäjälle tietyt laillisesti sitovat oikeudet, joiden lisäksi käyttäjällä voi lainkäyttöalueen mukaan vaihdellen olla muita laillisia oikeuksia.

DELL TAI SEN TOIMITTAJAT EIVÄT MISSÄÄN OLOSUHTEISSA OLE VASTUUSSA MISTÄÄN VAHINGOISTA (RAJOITUKSETTA MUKAAN LUKIEN LIIKETOIMINNAN TAPPIOT, LIIKETOIMINNAN KESKEYTYMINEN, LIIKETOIMINTATIETOJEN MENETYS TAI MUUT RAHALLISET MENETYKSET), JOTKA AIHEUTUVAT KYVYTTÖMYYDESTÄ KÄYTTÄÄ OHJELMISTOA, VAIKKA KÄYTTÄJÄÄ OLISI VAROITETTU TÄLLAISTEN VAHINKOJEN MAHDOLLISUUDESTA. Kaikilla lainkäyttöalueilla ei hyväksytä seurannaisvahinkojen tai satunnaisten vahinkojen vastuun poisrajaamisia tai rajoituksia, joten edellä esitetty rajoitus ei ehkä koske yksittäistä käyttäjää.

Yleistä

Tämä käyttöoikeussopimus on voimassa, kunnes se päättyy. Käyttöoikeussopimus päättyy edellä esitettyjen ehtojen täytyessä tai jos käyttäjä ei noudata käyttöoikeussopimuksen ehtoja. Käyttäjä hyväksyy, että käyttöoikeussopimuksen päättyessä Ohjelmisto ja sen mukana toimitettu materiaali sekä kaikki niihin liittyvät kopiot hävitetään. Tähän käyttöoikeussopimukseen sovelletaan Teksasin osavaltion lakeja. Tämän sopimuksen kaikki ehdot voidaan jakaa toisistaan riippumattomiin osiin. Jos ehtoa ei voida soveltaa, se ei vaikuta tämän sopimuksen muiden ehtojen sovellettavuuteen. Tämä käyttöoikeussopimus sitoo sopimusosapuolten seuraajia ja osapuolia, joille oikeudet siirretään. Dell ja käyttäjä suostuvat suurimmassa lain sallimassa määrin luopumaan oikeudesta Ohjelmistoon tai tähän käyttöoikeussopimukseen liittyvän oikeudenkäynnin käymiseen. Kaikilla lainkäyttöalueilla oikeudesta luopuminen ei ole hyväksyttyä, joten oikeudesta luopuminen ei ehkä koske yksittäistä käyttäjää. Käyttäjä ilmoittaa lukeneensa tämän käyttöoikeussopimuksen ja ymmärtäneensä sen sisällön ja suostuu käyttöoikeussopimuksen ehtoihin sekä hyväksyy sen, että tämä käyttöoikeussopimus on Ohjelmistoa koskien yksinomaisesti voimassa käyttäjän ja Dellin välillä.

Hakemisto

A

arkistokortit, lisääminen, 26

D

Dell

yhteystiedot, 103

Dell Picture Studio, 80

Dell-monitoimikeskus

Asiakirjanhallinta, 77

avaaminen, 76

Esikatseluosa, 77

Kopiointiosa, 76

käyttäminen, 75

Skannausosa, 76

F

faksaaminen, 53

faksien esto, 71

faksin automaattisen

muunnon

käyttäminen, 74

faksin lähettäminen

Faksikonsolista tai

Faksipalvelun

hallinnasta, 65

faksin lähettäminen

yleislähetyksenä, 58

faksin tilan tarkasteleminen

Faksikonsolin tai

Faksipalvelun hallinnan

avulla, 66

faksin vastaanottaminen

Faksikonsolista tai

Faksipalvelun

hallinnasta, 66

käsinvastaamisen koodin

muuttaminen, 73

lähetettyjen ja

vastaanotettujen faksien

tarkasteleminen

Faksikonsolin tai

Faksipalvelun hallinnan

avulla, 66

lähettäminen

käyttöpaneelista, 57

lähettäminen

monitoimikeskuksesta, 62

lähettäminen tietokoneen

modeemin kautta, 64

lähettäminen

tietokoneesta, 61

lähettäminen tulostimen

modeemin kautta, 62

pikavalinta, 67

ryhmäpikavalinta, 68

valinta kuuloke paikallaan, 70

vastaanottaminen

automaattisesti, 59

vastaanottaminen

manuaalisesti, 60

vastaanottaminen

monitoimikeskukseen, 62

vastaanottaminen tulostimeen

liitettyyn vastaajaan, 60

Faksikonsoli

asentaminen, 64

määrittäminen, 64

Faksipalvelun hallinta,

määrittäminen, 65

J

juliste, tulostaminen, 38

K

kalvot, lisääminen, 27

kiiltävä paperi, lisääminen, 27

kirjekuoret, lisääminen, 26

kirjelomake

automaattiseen

asiakirjansyöttölaitteeseen,
28

lisääminen paperilokeroon, 28

kopioiminen, 41

asiakirjat käyttöpaneelista, 41

asiakirjat tietokoneesta, 41

kopiointiasetusten

muuttaminen, 44

lajittelu käyttöpaneelista, 43
valokuvat käyttöpaneelista, 42
valokuvat tietokoneesta, 42
kortit, lisääminen, 26
käyttöpaneeli
kopiointi, 41
käyttäminen, 18

L

lisääminen
arkistokortit, 26
asiakirjat automaattiseen
asiakirjansyöttölaitteeseen,
24
asiakirjat skannaustasolle, 25
esilävistetty materiaali
automaattiseen
asiakirjansyöttölaitteeseen,
28
kalvot, 27
kiiltävä paperi, 27
kirjekuoret, 26
kirjelomake automaattiseen
asiakirjansyöttölaitteeseen,
28
kirjelomake paperilokeroon, 28
kortit, 26
mukautettu paperi
automaattiseen
asiakirjansyöttölaitteeseen,
29
mukautettu paperi
paperilokeroon, 27
paperi automaattiseen
asiakirjansyöttölaitteeseen,
28
paperi paperitukeen, 22

pitkä lomake, 26
postikortit, 26
silitettävät siirtoarkit, 27
tavallinen paperi
paperilokeroon, 26
tervehdyskortit, 26
valokuvakortit, 26
valokuvapaperi, 27

M

monisivuinen juliste,
tulostaminen, 38
Muistikortinhallinta
avaaminen, 80
käyttäminen, 80
mukautettu paperi
lisääminen automaattiseen
asiakirjansyöttölaitteeseen,
29
lisääminen paperilokeroon, 27
mustekasetit
kohdistaminen, 89
puhdistaminen, 90
vaihtaminen, 85
mustekasettien
kohdistaminen, 89
mustekasettien suuttimien
puhdistaminen, 90
mustekasettien
vaihtaminen, 85

O

OCR, asiakirjan tekstin
muokkaaminen, 49

ohjelmisto
Dell-monitoimikeskus, 75
Muistikortinhallinta, 80
poistaminen, 83
Tulostinasetukset-
apuohjelma, 63
Tulostusmäärytykset, 78
ohjelmiston asentaminen
uudelleen, 83
ohjelmiston poistaminen, 83

P

painikkeet, käyttöpaneeli
alanuoli, 19
Käynnistä, 19
numero- ja
symbolinäppäimet, 19
oikea nuoli, 19
Peruuta, 19
Tauko, 19
Valikko, 19
Valitse, 19
vasen nuoli, 18
Virta, 19
ylänuoli, 18
paperi
lisääminen paperilokeroon, 26
paperilajin tunnistin, 20
poistaminen käytöstä, 21
Peruuta-painike, 19
pikavalintaluettelo, 67
käyttäminen, 69
luominen käyttöpaneelista, 67
luominen tietokoneesta, 68
pitkä lomake, lisääminen, 26

pitkä lomake,
tulostaminen, 39
postikortit, lisääminen, 26

R

reunukseton tulostus, 32
ryhmäpikavalintaluettelo, 68

S

silittävät siirtoarkit,
lisääminen, 27
skannaaminen, 45
asiakirjat
 pienentäminen, 52
 suurentaminen, 52
kuvan tallentaminen, 50
käyttöpaneelistä, 45
skannattujen kuvien
 muokkaaminen, 50
skannatun kuvan tai asiakirjan
 lähettäminen
 sähköpostitse, 51
tulostinohjelmistosta, 45
useita sivuja tai kuvia, 48
valokuvat, 46
verkon kautta, 47
skannattujen asiakirjojen
 pienentäminen, 52
skannattujen asiakirjojen
 suurentaminen, 52
skannatun asiakirjan tekstin
 muokkaaminen
 (OCR), 49

skannatut kuvat,
 muokkaaminen, 50
sähköposti
 asiakirja, 51
 skannattu kuva, 51

T

tervehdyskortit,
 lisääminen, 26
tuki
 Dellin yhteystiedot, 103
tulostaminen, 31
 asiakirja, 31
 lajitellut kopiot, 37
 monisivuinen juliste, 38
 pitkä lomake, 39
 reunuksettomat valokuvat, 32
 valokuvat, 31
tulostimen liittäminen
 DSL-suodattimeen, 56
 puhelimeen, 54
 puhelinpistorasiaan, 54
 tietokoneen modeemiin, 56
 vastaajaan, 55
Tulostinasetukset-apuohjelm
 a, käyttäminen, 63
Tulostinasetukset-apuohjelm
 an avaaminen, 63
Tulostusmääritykset
 avaaminen, 78
 Huolto-välilehti, 79
 käyttäminen, 78
 Lisäasetukset-välilehti, 79
 Tulostusasetukset-välilehti, 79

U

useita kopioita, 79
useita sivuja,
 skannaaminen, 48

V

valokuvakortit, lisääminen, 26
valokuvapaperi,
 lisääminen, 27
valokuvat, skannaaminen, 46
valokuvat, tulostaminen, 31
vianmääritys
 asennusongelmat, 91
 virheilmoitukset ja
 merkkivalot, 99
 yleiset ongelmat, 94
virheilmoitukset ja vilkkuvat
 merkkivalot, 99

